

M8274-50

SÄHKÖVINSSI 12V DC



MALLI:	M8274-50
KÄYTTÖJÄNNITE:	12V DC
VETOKYKY:	3630 kg (8000 lbs)
KÄYTTÖ:	4x4
TILAUSNUMERO:	88631



WARN | M8274-50

Nopein kelaus, pisin vaijeri, legenaarista suorituskykyä

Tämä kilpailuja harrastavien maastoajajien suosima vinssi on meidän nopein mallimme. WARN M8274-50:n kuormittamaton kelausnopeus on 24,2 metriä minuutissa, eikä siinä kaikki. Sähkövinssiin mahtuu peräti 46 metriä 8mm vaijeria. Ainutlaatuinen lieriöhammasvaihteisto ja pystyrakenne ovat äärimmäisen lujatekoisia. Jarrujärjestelmä toimii pehmeästi ja jäähtyy tehokkaasti. Mukana tulevat ohjausrullasto, 3,7 metrin johdolla varustettu kaukosäädin, vapaakytkin ja akkukaapelit.

- Vahva lieriöhammasvaihteisto ja ainutlaatuinen pystyrakenne
- Automaattinen levyjarru toimii pehmeästi ja jäähtyy tehokkaasti.

- Tehokas Series-Wound sarjakäämimoottori.
- Kuormittamaton kelausnopeus erityisen suuri.
- Lengendarinen suorituskyky.
- Teollinen suunnanvaihtokontaktori luotettavaan vinssin ohjaukseen.
- Kauko-ohjain 3,7m johdolla.
- Teräsvaijeri 8mm x 40m salpakoukulla.
- Lisävarusteena langaton kauko-ohjaus.
- Valmistettu USA:ssa.

12V DC TOIMINTAKUVAUS (vaijerin ensimmäinen kerros)

Vetokyky kg	Nopeus m/min	Virta A	Vetokyky kerroksittain kerros/kg
0	22,2	49	1 / 3629
910	7,2	182	2 / 3384
1810	5,0	286	3 / 3166
2720	3,7	385	4 / 3003
3630	2,7	480	5 / 2853

LISÄTIETOJA M8274-50

Nimellinen vetokyky:	3630 kg (8000 lbs)
Moottori:	Series Wound - Sarjakäämi 12V DC
Ohjaus:	Kontaktori
Käyttökytkin:	Johdollinen 3,7m
Vaihteisto:	Lieriöhammasvaihteisto
Välitysuhde:	134:1
Kytkin:	Mekaaninen rummun vapautus
Jarru:	Automaattinen levyjarru
Rummun mitat:	89 / 216 mm
Paino:	50,0 kg
Köysi:	Teräsvaijeri 8mm x 46m
Köydenohjain:	Rullakita
Suosittelun akku:	650 CCA
Akkujohdot:	1,8m
Pintakäsittely:	Harmaa jauhemaalus

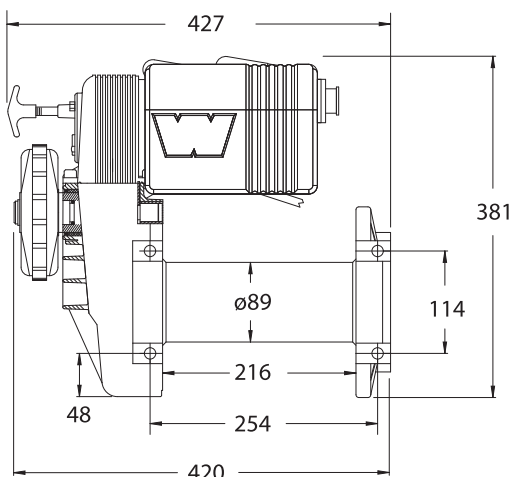

Vinssin mitat (L x S x K):
420mm x 220mm x 381mm

Asennuspulttien sijoitus:
254mm x 114mm (UNF 3/8 4 kpl)