



Vintturi

Asennus- ja käyttöopas

Jokaiseen vinssaustilanteeseen liittyy tapaturmavaara. Tämän vaaran minimoimiseksi on tärkeää, että luet tämän oppaan ja *Vinssaustekniikoiden perusoppaan* huolellisesti. Tutustu vintturin toimintaan ennen sen käyttämistä ja ota aina turvallisuus huomioon. Tässä oppaassa on annettu monia perusohjeita vintturin turvallista käyttöä varten. Lue *Vinssaustekniikoiden perusopas* saadaksesi lisätietoja vintturistasi ja oikeista vaijerin kiinnitystekniikoista. Koska jokainen vinssaustilanne on erilainen, on muistettava, että hyvän harkintakyvyn jatkuva noudattaminen ja turvallisuuden johdonmukainen huomioon ottaminen on erittäin tärkeää.

SISÄLLYSLUETTELO

TURVALLISUUS

Merkkiluettelo	38
Yleiset turvatoimenpiteet	39-41
Turvalliset työskentelyolosuhteet.....	42

OHJEET

Vintturin kiinnitys.....	43
Sähköliitännät.....	44
Käyttöohjeet	45-46
Vaijerin venyttäminen	46-47

Warn Industries Inc.
12900 SE Capps Road
Clackamas, OR 97015
USA

Asiakaspalvelu: (800) 543-WARN
(9276)
Kansainvälinen: +1 503 722 3008
Faksi: +1 503 722 3000

MERKKILUETTELO



MERKKI	SELITYS
	Lue ohjekirja
	Käytä aina kuulon- ja silmiensuojaimia
	Älä koskaan käytä vintturia nostolaitteena
	Sijoita kuorma asianmukaisesti koukun nieluun
	Kelaa vaijeri kelan pohjalle
	Sormien murskautumisen vaara ohjaimessa
	Käsien puhkeamis- tai leikkautumisvaara
	Räjähdyks- tai rikkoutumisvaara
	Terävästä reunasta johtuva vaara
	Käyttää koukku on merkitty 13 mm (1/2 tuuman) tai suurempi.



MERKKI	SELITYS
	Käytä aina nahkakäsineitä
	Älä käytä ihmisten kuljettamiseen
	Käytä aina mukana toimitettua koukkuhihnaa
	Älä kohdista kuormitusta milloinkaan koukun kärkeen tai salpaan
	Älä koskaan kelaa vaijeria kelan päälle
	Ohjaimen puristuskohta
	Kuumasta pinnasta johtuva vaara
	Tulipalon ja palohaavojen vaara
	Liikkuvista osista johtuva vaara



Varoitukset ja varo-ilmoitukset







Lukiessasi näitä ohjeita näet huomautuksia ja varoituksia, jotka on merkitty otsikoilla VAROITUS, VARO, HUOMIO ja HUOMAUTUS. Kullakin viestityypillä on oma tietty tarkoituksensa. VAROITUKSET ilmoittavat mahdollisesti vaarallisesta tilanteesta, joka voi aiheuttaa vakavan vamman tai kuoleman, jos sitä ei vältetä. VARO-ilmoitukset ilmoittavat mahdollisesti vaarallisesta tilanteesta, joka voi aiheuttaa lievän tai kohtalaisen vamman, jos sitä ei vältetä. VARO-ilmoitusta voidaan käyttää varoittamaan myös vaarallisista toimenpiteistä. VARO- ja VAROITUS-ilmoitukset tunnistavat vaaran, kertovat kuinka se voidaan välttää ja mikä on mahdollinen seuraus, jos vaaraa ei vältetä. HUOMIO-ilmoitukset on tarkoitettu omaisuusvahinkojen välttämiseksi. HUOMAUTUKSET ovat lisätietoja, jotka auttavat toimenpiteen suorittamisessa. **TYÖSKENTELE TURVALLISESTI!**

 VAROITUS	
	
<p>LIIKKUVIA OSIA – PURISTUKSIIN JÄÄMISEN VAARA</p> <p>Näiden ohjeiden laiminlyönti voi aiheuttaa vakavan vamman tai kuoleman.</p> <p>Yleisturvallisuus:</p> <ul style="list-style-type: none"> Tunne aina vintturin ominaisuudet. Käytä aikaa ohjeiden sekä Käyttöoppaan ja Vinssaustekniikoiden perusoppaan lukemiseen, jotta ymmärrät, miten vintturi toimii. Älä koskaan ylitä vintturin tai vaijerin nimellistä kapasiteettia. Kaksoisvaijerin käyttö avoypyörän kanssa pienentää vintturin kuormaa. Käytä aina paksuja nahkakäsineitä vaijeria käsitellessäsi. Älä koskaan käytä vintturia tai vaijeria hinaamiseen. Äkkikuormitus voi vaurioittaa, ylikuormittaa ja rikkoa vaijerin. Älä koskaan käytä vintturia kuljetettavan kuorman sitomiseen. Älä koskaan käytä tätä vintturia, jos olet huumausaineiden, alkoholin tai lääkkeiden vaikutuksen alainen. Älä koskaan käytä tätä vintturia, jos olet alle 16 vuoden ikäinen. Varmista aina, että käyttäjä ja sivulliset ovat tietoisia kuorman ja ajoneuvon vakaudesta. Vie kauko-ohjaimen johto aina ikkunan kautta, kun kauko-ohjainta käytetään ajoneuvossa. <p>Asennuksen turvallisuus:</p> <ul style="list-style-type: none"> Valitse aina kiinnityspaikka, joka on tarpeeksi vahva kestämään vintturin maksimivetokapasiteetin. Käytä aina luokan 5 (metrijärjestelmän mukainen luokka 8.8) tai parempia kiinnitystarvikkeita. Älä koskaan hitsaa kiinnityspultteja. Käytä aina tehtaan hyväksymiä kiinnittimiä, osia ja lisävarusteita. Älä koskaan käytä liian pitkiä pultteja. Suorita aina vintturin asennus ja kiinnitä koukku ennen johtimien asentamista. Pida aina kädet poissa vaijerista, koukun silmukasta, koukun ja ohjainrullan aukosta asennuksen, käytön ja sisään- ja uloskelauksen aikana. Sijoita aina ohjain niin, että VAROITUS-tarra on helposti nähtävissä sen päällä. Venytä aina vaijeri ja kela se uudelleen kuormitettuna ennen käyttöä. Vaijerin kelaaminen tiukkaan vähentää vaijeria vaurioittavan "takertelun" mahdollisuutta. 	

 VAROITUS	
	
<p>LIIKKUVIA OSIA – PURISTUKSIIN JÄÄMISEN VAARA</p> <p>Näiden ohjeiden laiminlyönti voi aiheuttaa vakavan vamman tai kuoleman.</p> <p>Vinssauksen turvallisuus:</p> <ul style="list-style-type: none"> Tarkasta aina vaijeri, koukku ja raksit ennen vintturin käyttöä. Purkautunut, taipunut tai vioittunut vaijeri täytyy vaihtaa välittömästi. Vaurioituneet osat on vaihdettava uusiin ennen käyttöä. Suojaa osat vaurioitumiselta. Poista aina kaikki esteet tai muut kohteet, jotka voivat estää vintturin turvallisen toiminnan. Varmista aina, että valitsemasi kiinnityskohta kestää kuormituksen ja hihna tai ketju ei luiskahda pois paikaltaan. Käytä aina toimitettua koukkuhihnaa kelatessasi vaijeria sisään tai ulos asennuksen ja käytön aikana. Edellytä aina, että käyttäjä ja sivulliset ottavat ajoneuvon ja kuorman huomioon. Huomioi aina ajoneuvon ja kuorman vakavuus vinssauksen aikana ja pidä muut henkilöt poissa alueelta. Varoita kaikkia sivullisia epävakasta tilanteesta. Kelaa aina ulos niin paljon vaijeria kuin mahdollista sitä kiinnittäessäsi. Käytä kaksoisvaijeria tai etäistä kiinnityspistettä. Käytä aina tarpeeksi aikaa vaijerin kiinnittämiseen vintturilla vetoa varten. Älä koskaan koske vaijeriin tai koukkuun toisen henkilön käyttäessä ohjauskäytintä tai vinssauksen aikana. Älä koskaan kytke käytintä päälle tai irti, jos vintturi on kuormituksen alainen, vaijeri on jännitetty tai kela liikkuu. Älä koskaan koske vaijeriin tai koukkuun vaijerin ollessa jännittyneenä tai kuormitettuna. Pysy aina poissa vaijerin ja kuorman läheltä ja pidä myös muut henkilöt loitolla vinssauksen aikana. Älä koskaan käytä ajoneuvoa kuorman vetämiseen vaijerilla. Yhdistetty kuormitus tai äkkikuormitus voi vaurioittaa, ylikuormittaa ja rikkoa vaijerin. Älä koskaan kiedo vaijeria takaisin itseensä kiinni. Käytä kiinnityskohdassa juontokeljuja tai puunsuojusta. 	

 VAROITUS	
	
	
<p>PUTOAMISEN TAI MURSKAUTUMISEN VAARA</p> <p>Näiden ohjeiden laiminlyönti voi aiheuttaa vakavan vamman tai kuoleman.</p> <ul style="list-style-type: none"> Pysy aina poissa tieltä, pidä kätesi poissa tieltä ja pidä muut loitolla. Älä koskaan käytä vintturia, jos kelalla ei ole vähintään 5 kierrosta vaijeria. Vaijeri voi irrota kelasta, koska vaijerin kiinnitystä ei ole tarkoitettu kuorman kannattamiseen. Älä koskaan käytä vintturia nosturina tai riiputtamaan kuormaa. Varmista aina, että valitsemasi tuki kestää kuorman, käytät asianmukaista vaijerin kiinnittämistä ja käytät tarpeeksi aikaa tehdäkseen asennuksen oikein. Älä koskaan käytä vintturia nostamaan tai siirtämään henkilöitä. Älä koskaan käytä liikaa voimaa vaijerin kelaamiseen kytkimen ollessa vapaalla. Käytä aina oikeaa asentoa ja nostomenetelmää tai hanki apua nostamiseen laitetta käsitellessäsi ja asentaessasi. Kelaa aina köysi kelalle siihen suuntaan, joka on neuvottu vintturin varoituskyltissä tai asiakirjoissa. Tämä on edellytyksenä automaattijarrun (jos varusteena) oikealle toiminnalle. Kelaa aina vaijeri kelalle vintturiin kiinnitetyn tarran mukaisesti. 	

 VAROITUS	
	
<p>VILTO- JA PALOHAAVOJEN VAARA</p> <p>Näiden ohjeiden laiminlyönti voi aiheuttaa vakavan vamman tai kuoleman.</p> <p>Käsien ja sormien vammautumisen estämiseksi:</p> <ul style="list-style-type: none"> Käytä aina paksuja nahkakäsineitä vaijeria käsitellessäsi. Muista aina, että vintturin moottorin, kelan tai vaijerin pinta voi olla kuuma vintturin käytön aikana tai sen jälkeen. 	

 VAROITUS	
	
	
<p>KEMIKAALI- TAI PALOVAARA</p> <p>Näiden ohjeiden laiminlyönti voi aiheuttaa vakavan vamman tai kuoleman.</p> <ul style="list-style-type: none"> • Riisu aina korut ja käytä silmiensuojainta. • Älä koskaan asenna sähköjohtoja terävien reunojen päälle. • Älä koskaan asenna sähköjohtoja kuumentuvien osien lähelle. • Älä koskaan asenna sähköjohtoja liikkuvien osien läpi tai lähelle. • Aseta aina mukana tulevat liittimien suojuukset johtimiin ja liittimiin asennusohjeiden mukaan. • Älä koskaan kumarru akun yli kytkentää tehdessäsi. • Älä koskaan asenna sähköjohtoja akun napojen päälle. • Älä koskaan oikosulje akun napoja metalliesineillä. • Varmista aina, että porausalueella ei ole polttonestejohtoja, polttoainesäiliöitä, jarruputkia, sähköjohtoja tms. • Katso aina johdotusta koskevia ohjeita käyttöoppaasta. • Eristä ja suojaa aina kaikki näkyvillä olevat johdot ja liittimet. 	

 VARO	
	
<p>VIILTO- JA PALOHAAVOJEN VAARA</p> <p>Näiden ohjeiden laiminlyönti voi aiheuttaa lievän tai kohtalaisen vamman.</p> <ul style="list-style-type: none"> • Älä koskaan anna vaijerin luisua käsiesi kautta. 	

 VARO	
	
<p>LIIKKUVIA OSIA – PURISTUKSIIN JÄÄMISEN VAARA</p> <p>Näiden ohjeiden laiminlyönti voi aiheuttaa lievän tai kohtalaisen vamman.</p> <p>Käsien ja sormien vammautumisen estämiseksi:</p> <ul style="list-style-type: none"> • Älä koskaan jätä kauko-ohjainta paikkaan, jossa se voi käynnistyä, kun kelaat kytkin vapaalla, kiinnität vaijeria tai kun vintturi ei ole käytössä. • Älä koskaan jätä kauko-ohjainta liitettyksi vintturiin, kun teet asennusta, kelaat kytkin vapaalla, kiinnität vaijeria, teet huoltotoimia tai kun vintturi ei ole käytössä. 	

<h1>HUOMIO</h1>
<p>VÄLTÄ VINTTURIN JA LAITTEISTON VAURIOITUMINEN</p> <ul style="list-style-type: none"> • Vältä aina sivuvetoja, jotka voivat pinota vaijeria kelan yhteen reunaan. Tämä voi vaurioittaa vaijeria tai vintturia. • Varmista aina, että kytkin on kytketty täysin päälle tai täysin irti. • Varo aina, ettet vaurioita ajoneuvon runkoa, kun käytät ajoneuvoa kiinnityskohteena vinssaustoiminnon aikana. • Älä koskaan upota vintturia veteen. • Säilytä aina kauko-ohjain suojatussa, puhtaassa ja kuivassa paikassa.

 VAROITUS
<p>Pysy aina poissa tieltä, pidä kätesi poissa tieltä ja pidä muut loitolla.</p>

 VAROITUS
<p>Edellytä aina, että käyttäjä ja sivulliset ottavat ajoneuvon ja kuorman huomioon.</p>

 VARO
<p>Älä koskaan jätä kauko-ohjainta paikkaan, jossa se voi käynnistyä, kun kelaat kytkin vapaalla, kiinnität vaijeria tai kun vintturi ei ole käytössä.</p>

HUOMIO
<p>Älä koskaan upota vintturia veteen.</p>

TURVALLISET TYÖSKENTELYOLOSUHTEET

Käyttäjän tulee aina käyttää vintturia turvallisessa paikassa kuormaa vedettäessä. Turvalliset alueet ovat (1) kohtisuorassa vaijeriin nähden tai (2) ajoneuvon sisällä, konepelti nostettuna (jos vintturi on kiinnitetty ajoneuvon eteen). Nämä turvalliset paikat auttavat estämään vaijerin iskeytymisen käyttäjään, jos vaijeri peittää kuormitettuna.

Milloin mahdollista, käytä vintturia etäisyydeltä, joka vastaa kauko-ohjaimen johdon täyttä pituutta. Käyttäjän pitää olla vähintään 2,5 metrin päässä vintturista sen käytön aikana. Tämä estää takertumisen ohjainrullastoon ja pitää käyttäjän poissa vaara-alueelta vintturin vetäessä kuormaa.

Älä koskaan työskentele kuormitettun vaijerin lähistöllä.

Melutasot

Vintturi on suunniteltu siten, että melutaso ei ylitä arvoa 70 dBA käyttäjän työpaikalla. Käyttäjän pitää olla vähintään 2,5 metrin päässä vintturista sen käytön aikana. Jos vintturi ylittää 70 dBA:n melutason käyttäjän työpaikassa, anna valtuutetun huoltoliikkeen tarkastaa vintturi.

Puhdistus

Älä kohdista korkeapaineista vettä (paineepesulaitteet, autonpesulaitteet jne.) kelan kannattimen ja kelan laipan tai kytkinvivun väliin.

Puhdista vintturi pienellä paineella suihkutettavalla vedellä ja saippuoidulla rätillä tai pesusienellä.

Vältä sellaisten kemikaalien käyttöä, jotka voivat vahingoittaa pintaa.

Puhdista suolajäämät perusteellisesti vintturista mahdollisimman pian korroosion minimoimiseksi.

Kunnossapito

Mitään voitelua ei tarvita vintturin koko käyttöiän aikana, paitsi jos vintturi joutuu veden alle. Jos näin käy, valtuutetun huoltoliikkeen pitää huoltaa vintturi mahdollisimman pian korroosiovaurioiden estämiseksi. Mikäli ohjausyksikkö joutuu veden alle, se pitää vaihtaa vintturin huollon yhteydessä.

Tarkasta akkukaapelit ja sähköliitännät 90 päivän välein varmistaaksesi, että ne ovat puhtaat ja kaikki liitännät ovat kireällä.

Tarkasta vaijeri ennen jokaista vintturin käyttökertaa ja jokaisen käyttökerran jälkeen. Jos vaijeri on vaurioitunut, vaihda sen tilalle uusi, vaihto-osaluettelossa mainittu vaijeri tai käy Warnin verkkosivustolla www.warn.com.

Vaijerin täytyy aina kelautua kelalle vintturiin kiinnitetyn kelan pyörimistä koskevan tarran mukaisesti.

VINTTURIN ASENNUS

VINTTURIN ASENNUS

Valitse kiinnityskohta, joka on riittävän vahva kestämään vinnattavien kuormien painon. Vain esitetyt kiinnityssuunnat ovat mahdollisia vintturin turvallista käyttöä varten.

Kaikki muut ovat virheellisiä ja sopimattomia. Suositettujen pulttien ja lukitusaluslevyjen yhdistelmien käyttö suositettuun vääntömomenttiin kiristettyinä estää käytön aikana tapahtuvan värinän. Asennusta koskevilla yksityiskohtaisissa ohjeissa annetaan oikeat kiristysarvot.

Vaijerin pitää aina kelautua kelalle kelan kiertymissuuntaa osoittavan tarran mukaisesti.

Katso asianmukainen kiinnityssuunta seuraavista kaavioista.

Ohjaussarjan asennus

Kiinnitä ohjaussarja WARN-kiinnitysjärjestelmän mukana toimitettujen ohjeiden mukaisesti. Käytä sarjan mukana toimitettua asennustelinettä.

Ohjaussarjan kiinnikkeet voidaan siirtää myös ohjaussarjan pohjalevyn käyttämättömiin kiinnitysreikiin, jolloin kiinnitysvaihtoehdot lisääntyvät.

Levyn paksuus	Pultin pituus
5/16" (8 mm)	1.5" (40 mm)
3/8" (10 mm)	1.5" (40 mm)
1/2" (13 mm)	1.75" (45 mm)

VAROITUS

Valitse aina kiinnityspaikka, joka on tarpeeksi vahva kestämään vintturin maksimiveto-kapasiteetin.

VAROITUS

Suorita aina vintturin asennus ja kiinnitä koukku ennen johtimien asentamista.

VAROITUS

Älä koskaan käytä liian pitkiä pultteja.

Kiinnitystarvikkeet:

- (1) Sileä ja tasainen, paksuus = 8 mm
- (2) 7/16":n (11,1 mm) joustolaatta x 4
- (3) 7/16-14 X 1 1/2" pitkä, luokan 5 pultti X 4
Kiristystiukkuus 68–75 Nm
- (4) 7/16":n (11,1 mm) aluslevy x 6
- (5) 7/16-14 X 1 3/4" pitkä, luokan 5 pultti X 2
Kiristystiukkuus 68–75 Nm

Kiinnityspulttien kuvio:

10" x 4.5", 254 mm x 114.3 mm

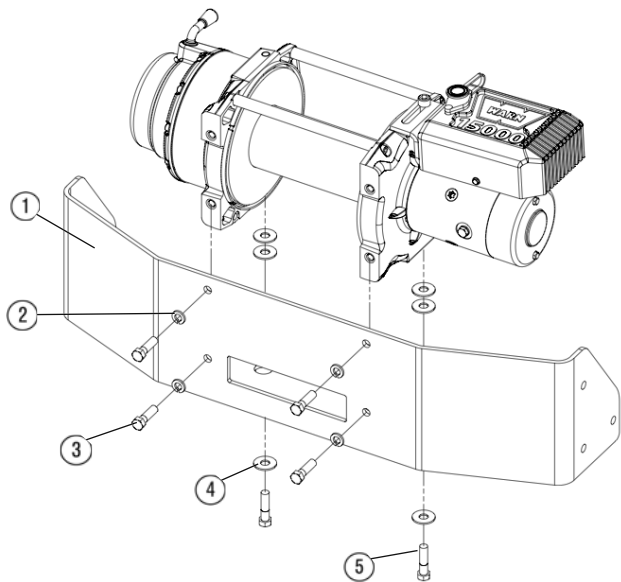
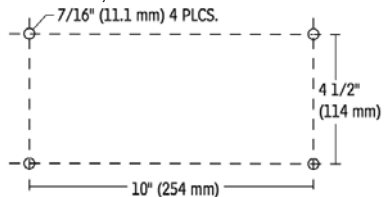

SÄHKÖLIITÄNNÄT

SÄHKÖLIITÄNNÄT

Käytä mukana tulevia eristäviä hattuja suojaamattomissa liitännöissä oikosulkujen estämiseksi. Vedä akun liittämiskaapelit sellaisten paikkojen kautta, joissa niiden eristeet eivät hankaudu tai leikkaudu rikki, sillä se voi aiheuttaa oikosulun.

Tarkista asennuksen päätteeksi vintturin asianmukainen toiminta.

Sähkökaaviot:

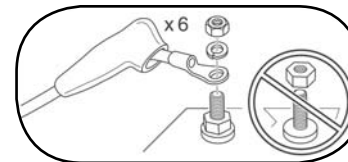

VAROITUS

Älä koskaan asenna sähköjohtoja terävien reunojen päälle.

VAROITUS

Älä koskaan asenna sähköjohtoja kuumentuvien osien lähelle.

VAROITUS

Älä koskaan asenna sähköjohtoja liikkuvien osien läpi tai lähelle.

VAROITUS

Aseta aina mukana tulevat liittimien suojukset johtimiin ja liittimiin asennusohjeiden mukaan.

VAROITUS

Eristä ja suojaa aina kaikki näkyvillä olevat johdot ja liittimet.

Akkusuositukset

Vintturin kunnollisen toiminnan kannalta on välttämätöntä, että akku on täysin ladattu ja että sen kytkennät ovat hyvät. 12 voltin tasasähköakun kylmäkäynnistystehon on oltava vähintään 650 A.

Nastan nro	Väri
1	Ruskea
2	Valkoinen
3	Musta
4	Vihreä
5	
6	Punainen

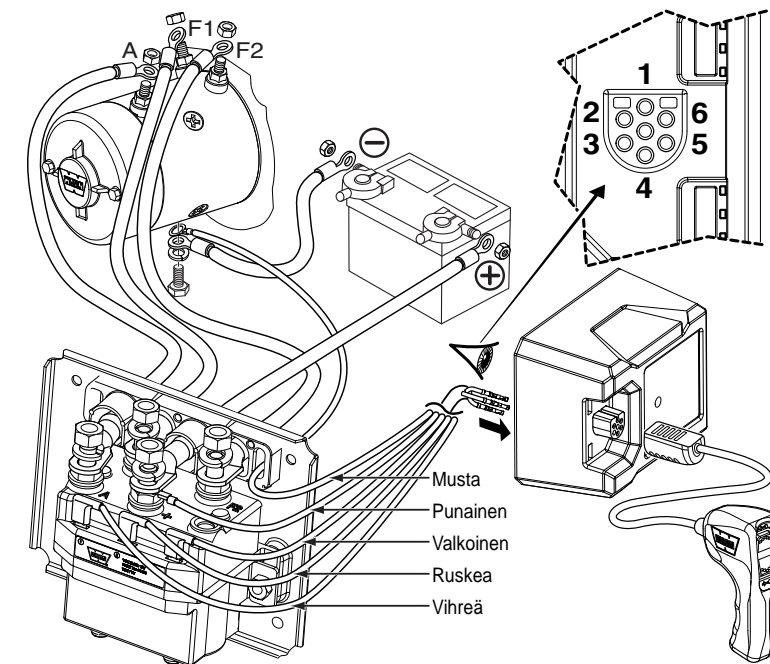

Kauko-ohjaimen kytkin

Irrota kauko-ohjain vintturista käytön loppuksi. Jos kauko-ohjainta ei irroteta, seurauksena voi olla vaaratilanne ja akun purkautuminen.

Pysty-/vaakasuora kauko-ohjain:

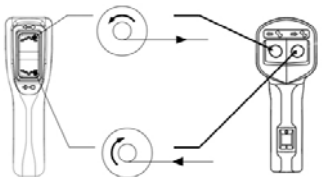

Kytkimen käyttö

Kun kytkin on kytkettynä, hammaspyörästä on kytketty vajerikerelaan ja vintturin moottoria voidaan käyttää vetämiseen. Kun kytkin on vapaalla, hammaspyörästä ja vajerikerela eivät ole kytkettyneet, jolloin kela pystyy pyörimään vapaasti.

Moottoria vastapäätä olevassa vintturin kotelossa sijaitseva kytkimen vipu ohjaa kytkimen asentoa. Vaurioiden välttämiseksi on tärkeää, että kytkinvipu on joko täysin päälle kytketyssä tai täysin irti kytketyssä asennossa.

Kytkeyty irti:

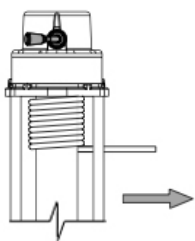

Kytkeyty:

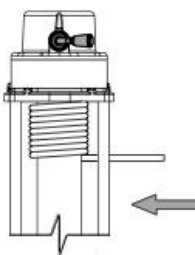

Kelaus ulos

Kelaus kelan ollessa kytkettynä vapaalle on yleensä nopein ja helpoin tapa kelata vajeri ulos. Ennen kuin alat kelata vajeria ulos vintturista kelan ollessa kytkettynä vapaalle, poista vajerissa oleva mahdollinen jännite kelaamalla sitä moottorin avulla hieman ulos. Kytke kytkin irti. Tämän jälkeen voit kelata käsin tarpeeksi vajeria ulos vinssausta varten kelan ollessa kytkettynä vapaalle. Katso *Vinssaustekniikan perusoppaasta* lisätietoja.

Jätä kelalle aina vähintään 5 kierrosta vajeria.

Sisäänkelaus kuormitettuna

Älä koskaan ylitä vintturin nimellistä vetokykyä.

Kelaa vajeri moottorilla tasaisesti ja tiukasti kelalle. Tämä estää ulompia vajerikerroksia painumasta sisempien kerrosten sisään, tarttumasta kiinni ja vioittamasta vajeria.

Vältä äkkikuormitusta kelaamisen aikana kelaamalla löysällä oleva vajeri käyttäen ohjauskytkintä jaksoittain. Äkkikuormitus voi ylittää hetkellisesti vintturin ja vajerin nimellisen kapasiteetin.

Sisäänkelaus kuormittamattomana

Kelaus avustajan kanssa: Pyydä avustajaa pitämään koukkua ja kohdistamaan vajeriin mahdollisimman suuri tasainen jännitys. Avustajan tulisi pitää vajeri kireällä ja kävellä vintturia kohti samalla, kun itse kelaat vajeria rummulle ohjauskytkimellä. Vapauta kytkin, kun koukku on vähintään 2 metrin päässä vajerin ohjainrullan aukosta.

Kelaa loppuosa sisään säilytysasentoon seuraavien ohjeiden mukaan.

VAROITUS
Varaa aina aikaa vintturin ja sen käytön täydelliseen ymmärtämiseen lukemalla vintturin mukana tuleva Vinssaustekniikoiden perusoppas.

VAROITUS
Älä koskaan kytke kytkintä päälle tai irti, jos vintturi on kuormitettuna, vajeri on jännitetty tai kela liikkuu.

VAROITUS
Älä koskaan käytä vintturia, jos kelalla ei ole vähintään 5 kierrosta vajeria. Vajeri voi irrota kelasta, koska vajerin kiinnitystä ei ole tarkoitettu kuorman kannattamiseen.

HUOMIO
Kelaa vajeria ulos enintään 9 metriä ja anna vintturin jäähtyä 20 minuutin ajan ennen vajerin takaisin sisään kelaamista. Sen sijaan voit asettaa kytkimen vapaalle ja vetää vajerin pois käsin.

KÄYTTÖOHJEET Jatk.

Kelaus yksin: Aseta vajeri siten, ettei se taitu tai mene sekaisin kelattaessa. Varmista, että kelalla olevat vajerikerrokset ovat tasaisia ja tiukkoja. Kela niin paljon vajeria, että se muodostaa seuraavan täyden kerroksen kelalle. Kiristä ja suorista kerros. Toista toimenpidettä, kunnes koukku on vähintään 2 metrin päässä vajerin ohjaimen aukosta.

Kelaa loppuosa sisään säilytysasentoon seuraavien ohjeiden mukaan.

Loppuosan kelaaminen säilytysasentoon

Kun koukku on 2 metrin sisällä ohjaimesta, irrota koukku kiinnityspaikasta tai kuormasta. Pidä kiinni mukana tulevasta koukkuhinnasta ja pidä vajeri kireällä. Kelaa vajeria sisään hitaasti käyttämällä kauko-ohjaimen sisäänkelauskytkintä sykäyksittäin, kunnes koukku on enintään 1 metrin päässä ohjaimesta. Lopeta kelaaminen ja kiinnitä koukku sopivaan kiinnityskohtaan ajoneuvossa.

ÄLÄ KELAA KOUKKUA VAJERIN OHJAIMEEN. Tämä saattaa vahingoittaa vajerin ohjainta. Kun koukku on kiinnitetty ajoneuvoon, kela löysä vajeri sisään käyttäen kauko-ohjaimen kytkintä sykäyksittäin, kunnes vajerissa on mahdollisimman vähän löysää.

Ylikuormitus ja ylikuumentuminen

Tämä vintturi on tarkoitettu ajoittaista käyttöä varten. Kun moottori lähestyy seisontanopeutta, siinä tapahtuu erittäin nopeaa lämmönmuodostusta, joka voi vaurioittaa moottoria.

Kaksoisvajerin kiinnitys (ks. *Vinssaustekniikoiden perusoppas*) vähentää virranottoa ja moottorin lämmönnohua. Tämä mahdollistaa pidemmän yhtäjaksoisen käytön.

VAROITUS
Pidä aina kädet poissa vajerista, koukun silmukasta, koukun ja ohjainrullan aukosta asennuksen, käytön ja sisään- ja uloskelauksen aikana.

VAROITUS
Älä koskaan koske vajeriin tai koukkuun toisen henkilön käyttäessä ohjauskytkintä tai vinssauksen aikana.

VAROITUS
Käytä aina paksumia nahkakäsineitä vajeria käsitellessäsi.



VAROITUS
Käytä aina mukana toimitettua koukkuhinnasta, kun kelaat vajeria sisään tai ulos, sekä asennuksen että käytön aikana. Näin estät käsien ja sormien vammautumisen.

VAJERIN VENYTTÄMINEN

Vajerin käyttöikä riippuu sen käytöstä ja hoidosta. Ensimmäistä kertaa käytettäessä vajeri on kelattava kelalle kuormituksen ollessa vähintään 454 kg. Venytä vajeri kunnolla vintturin kelalle seuraavien ohjeiden mukaan.

- 1) Valitse TASAINEN JA VAAKASUORA paikka, joka on riittävän suuri koko vajerin levittämiseksi auki.
- 2) Käännä vintturin kytkinvipu vapaalle. Kelaa vajeria auki, kunnes kelalla on 5 kierrosta vajeria jäljellä. Kun vajeri on kelattu auki, käännä vintturin kytkinvipu kytketty-asentoon.
- 3) Kiinnitä vajerin koukkupää sopivaan kiinnityspaikkaan ja peruuta ajoneuvoa kiinnityspaikasta pois päin, kunnes vajerissa on hyvin vähän löysää. Ennen kuin nouset autosta, vedä pysäköintijarru päälle, aseta vaihteisto pienelle vaihteelle tai pysäköintiasentoon ja sammuta moottori.

4) Kytke kauko-ohjain vintturiin. Pysy noin 2,5 metrin päässä vintturista ja kela vintturilla, kunnes löysä vajeri on kelattu kokonaisuudessaan kelalle. Irrota kauko-ohjain vintturista. Pidä vajeria kireällä yhdellä kädellä ja työnnä vajeria varovasti kohti sitä reunaa, johon vajeri on kiinnitetty, jotta kelalla olevien kierteiden väliin ei jää aukkoja. Varmista, että vajeri kelautuu ulos kelan alapuolelta eikä sen päältä, koska muutoin automaattinen kuormajarru ei toimi kunnolla. (Jos vajeri kelautuu ulos kelan päältä, olet kääntänyt kelaus kauko-ohjaimella "ulos" etkä "sisään".)

5) Seuraavissa vaiheissa tarvitaan kaksi henkilöä turvallisuuden varmistamiseksi.

VAIJERIN VENYTTÄMINEN jatk.

Jos yrität kiristää vaijeria yksin, muista aina kytkeä pysäköintijarru päälle, asettaa vaihteisto pienelle vaihteelle ja sammuttaa moottori joka kerta, kun nouset autosta tarkastamaan vaijeria. Älä koskaan poistu ajoneuvosta, jos vaijeri on kuormitettu. Vaijerin kiristäminen on tärkeää tuotteen pitkän käyttöiän varmistamiseksi. Vaijerin kiristäminen estää vaijerin ulompia kerroksia puristamasta ja vahingoittamasta sisempiä kerroksia.

6) Kelaa jokainen kerros varovasti ja tasaisesti, jotta vaijeri ei vahingoitu.

7) Ojenna kauko-ohjain kuljettajan ikkunan kautta ajoneuvon kuljettajalle käyttöä varten. Neuvo avustajaasi seisomaan ajoneuvon sivulla, riittävän etäällä vintturista ja vaijerista. Avustajan tulee tarkkailla vaijerin kelautumista vaijerin ohjaimen yli ja antaa merkki, kun vaijeri kelautuu sisään. Käynnistä ajoneuvo ja aseta vaihde vapaalle. Vapautta pysäköintijarru painaen samalla jarrupoljinta rauhallisesti. Kelaa vaijeria sisään kauko-ohjaimen avulla. Kun olet kelannut noin 2 metriä, lopeta kelaaminen. Nosta jalka jarrupolkimelta hitaasti ja kytke pysäköintijarru päälle. Näin varmistetaan, ettei vintturin vaijerissa ole kuormaa. Aseta sitten vaihteisto vaihteelle tai pysäköintiasentoon ja sammuta moottori. Poistu ajoneuvosta ja tarkista, että vaijeri kelautuu vintturin kelalle tasaisesti eikä uppoa alempaan kerrokseen. Jos vaijeri uppoaa, kelaa vaijeri ulos ja toista tämä vaihe alusta painaen jarrupoljinta enemmän.

8) Kun olet varma, että vaijeri kelautuu vintturin kelalle oikein, toista vaihetta 6 niin kauan, kunnes ajoneuvo on noin 2 metrin sisällä kiinnityskohdasta. Kun ajoneuvo on 2 metrin sisällä kiinnityskohdasta, nosta jalka jarrupolkimelta hitaasti ja kytke pysäköintijarru päälle. Näin varmistetaan, ettei vintturin vaijerissa ole kuormaa. Aseta sitten vaihteisto vaihteelle tai pysäköintiasentoon ja sammuta moottori. Poistu ajoneuvosta. Irrota koukku kiinnityspaikasta. Samalla kun pidät kiinni koukkuhihnasta, pidä vaijeri kireällä ja kelaa vintturia hitaasti käyttäen kauko-ohjaimen kytkintä sykäyksittäin, kunnes koukku on noin 1 metrin sisällä vaijerin ohjaimesta. Lopeta kelaaminen ja kiinnitä koukku sopivaan kiinnityskohtaan ajoneuvossa.

ÄLÄ KELAA KOUKKUA VAIJERIN OHJAIMIEN. Tämä saattaa vahingoittaa vaijerin ohjainta. Kun koukku on kiinnitetty ajoneuvoon, kelaa löysä vaijeri sisään käyttäen kauko-ohjaimen kytkintä sykäyksittäin, kunnes vaijerissa on mahdollisimman vähän löysää.

VAROITUS

Venytä aina vaijeri ja kelaa se uudelleen kuormitettuna ennen käyttöä. Vaijerin kelaaminen tiukkaan vähentää vaijeria vaurioittavan "takertelun" mahdollisuutta.

VAROITUS

Älä koskaan koske vaijeriin tai koukkuun toisen henkilön käyttäessä ohjauskytkintä tai vinnssauksen aikana.

VAROITUS

Älä koskaan käytä vintturia, jos kelalla ei ole vähintään 5 kierrosta vaijeria. Vaijeri voi irrota kelasta, koska vaijerin kiinnitystä ei ole tarkoitettu kuorman kannattamiseen.