



INSTALLATION INSTRUCTIONS

Kawaski Mule Plow Mounting Kit

WARN Part Number: 83503
Application: Kawaski Mule 4010

Your safety, and the safety of others, is very important. To help you make informed decisions about safety, we have provided installation and operating instructions and other information on labels and in this guide. This information alerts you to potential hazards that could hurt you or others. It is not possible to warn you about all potential hazards associated with this product, you must use your own good judgment.

CARELESS INSTALLATION AND OPERATION CAN RESULT IN SERIOUS INJURY OR EQUIPMENT DAMAGE. READ AND UNDERSTAND ALL SAFETY PRECAUTIONS AND OPERATING INSTRUCTIONS BEFORE INSTALLING AND OPERATING THIS PRODUCT.

This guide identifies potential hazards and has important safety messages that help you and others avoid personal injury or death. **WARNING** and **CAUTION** are signal words that identify the level of hazard. These signal words mean:

WARNING signals a hazard that *could* cause serious injury or death, if you do not follow recommendations. **CAUTION** signals a hazard that *may* cause minor to moderate injury, if you do not follow recommendations.

This guide uses **NOTICE** to call attention to important mechanical information, and **Note**: to emphasize general information worthy of special attention.

WARNING

INJURY HAZARD

Failure to observe these instructions could lead to severe injury or death.

- Always Read the Plow Operator's Manual, the Winch Operator's Manual and all warning labels before operating.
- Always use extreme caution when drilling on any vehicle. Make sure that all fuel lines, brake lines, electrical wires, and other objects are not punctured or damaged when/if drilling on the vehicle. Thoroughly inspect the area to be drilled (on both sides of material) prior to drilling, and relocate any objects that may be damaged. Failure to inspect the area to be drilled may result in vehicle damage, electrical shock, fire or personal injury.
- Always wear safety glasses when installing this kit.
- Always use extreme caution when cutting and trimming during fitting.
- Always remove jewelry and wear eye protection.
- Always use appropriate and adequate care in lifting components into place.
- Always insure components will remain secure during installation and operation.
- Always tighten all nuts and bolts securely, per the installation instructions.
- Always operate the vehicle at a walking speed with the blade installed. Never exceed 5 mph (8 km/h), even with blade up.
- Always plow cautiously, impact with hidden or stationary object may cause the vehicle to stop suddenly or go out of control.
- Never operate the vehicle on slopes greater than 10 degrees with the plow installed.
- Never stand or ride on the plow.
- Always stay clear of moving parts and joints. Always keep others away when operating or adjusting plow.
- Always perform regular inspections and maintenance on the plow mechanism, fasteners, cable and related hardware.
- Always replace all worn or damaged parts before operating.
- Never operate this WARN product with damaged or missing parts.
- Always drive slowly over bumpy and rough terrain. Driving at speeds that cause the plow to bounce while in the up position can cause the winch to back-drive, causing the plow to work its way down. This may result in the plow impacting a stationary object and cause damage to the vehicle and operator injury or death.
- Always drive at speeds such that the plow does not bounce and be aware of the plow position while driving at all times.
- Never raise the top of the plow above the headlights of the ATV, as it may damage the vehicle and plow.

⚠ CAUTION

Moving Parts Entanglement Hazard

Failure to observe these instructions could lead to minor or moderate injury.

- Always** take time to fully read and understand the installation and Operations Guide included with this product.
- Never** operate this product if you are under 16 years of age.
- Never** operate this product when under the influence of drugs, alcohol or medications.

Read installation and operating instructions thoroughly.

Table of Contents

I. Tools Required	2
II. Torque Specifications	2
III. Parts List	3
IV. Installation	4-5
V. Operation	5-6
VI. Trimming Plastic Bumper Cover	
VII. Tips/Troubleshooting	7
VIII. Maintenance/Care	7

I. Tools Required

- Ratchet
- Sockets: 15mm, 16mm, 17mm, 19mm
- Wrenches: 15mm, 16mm, 17mm, 19mm
- Torque Wrench

II. Torque Specifications

Please use the recommended torque specifications when assembling this product unless otherwise specified in the instructions.

10mm diameter bolts and nuts 30 ft.lbs (40.7 N-m)

12mm diameter bolts and nuts 55 ft.lbs (74.6 N-m)

III. Parts List

<u>Reference</u>	<u>Part Number</u>	<u>Qty</u>	<u>Description</u>
A1	83504	1	LH Plow mount
A2	83505	1	RH Plow mount
A3	83533	1	Flange, Plow mount
B1	83542	2	12mm dia x 90mm long capscrew
B2	1145	4	13mm dia flat washer
B3	70117	2	12mm dia nylon lock nut
B4	78957	4	10mm dia x 30mm long capscrew
B5	2195	8	10mm dia flat washer
B6	3693	2	spacer
B7	69807	4	10mm dia nylon lock nut
B8	79712	2	Pin, with retainer
B9	82466	1	Strap

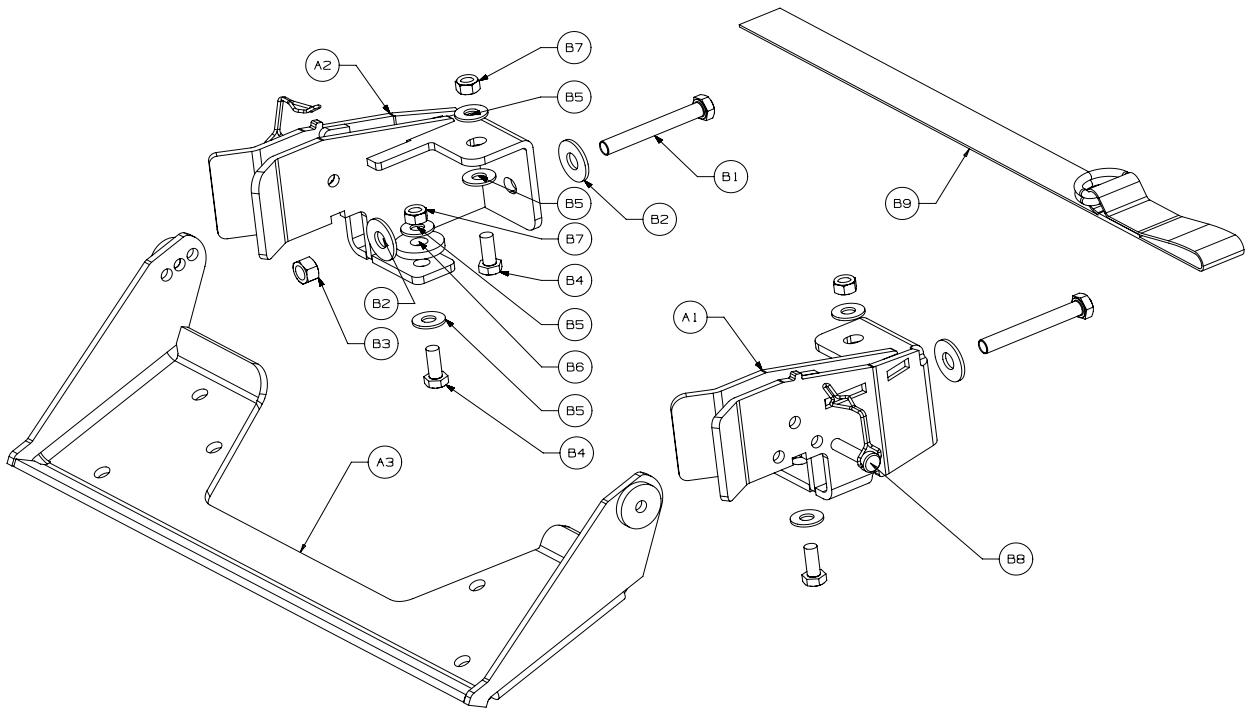

IV. Installation

1. Prior to installing the plow mount, the vehicle must be prepped. Remove the plastic fascia or any aftermarket installed bumper from the front brush guard. The parts will interfere with plow operation. If vehicle is equipped with a Warn winch mount, it will be necessary to remove the lower half of the winch mount first to remove plastic fascia. See figure 1. Fascia will not be reinstalled on vehicle during plow operation.

Note: Fascia can be reinstalled on vehicle. See fascia trimming instructions at the end of this instruction.

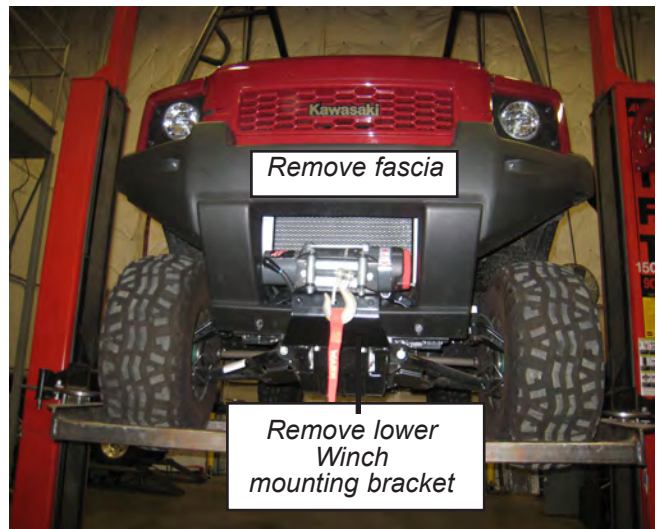

Figure 1

2. Reinstall the lower winch bracket removed in step 1. Remove the lower m12 bumper fasteners. See figure 2.

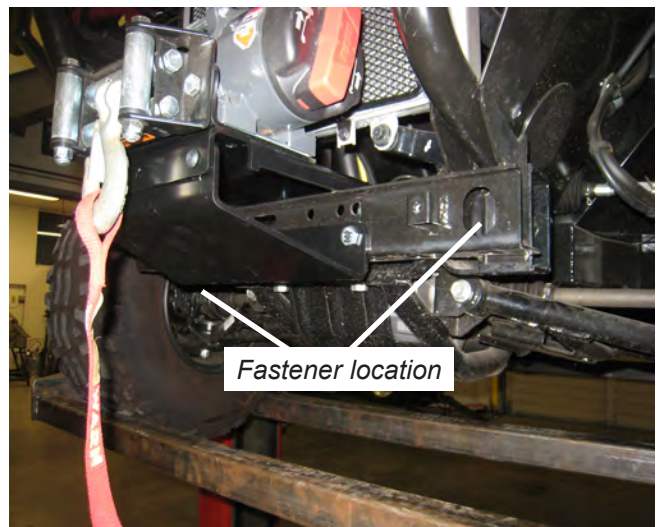

Figure 2

3. Place plow mounts (A1,A2) into position. See figure 3. Install fasteners (B1,B2,B3) (B4,B5,B6,B7) as shown in the parts list. Do not tighten at this time.

Note: To install fastener B6, slide fastener in through opening, under bumper tube. See figure 3.

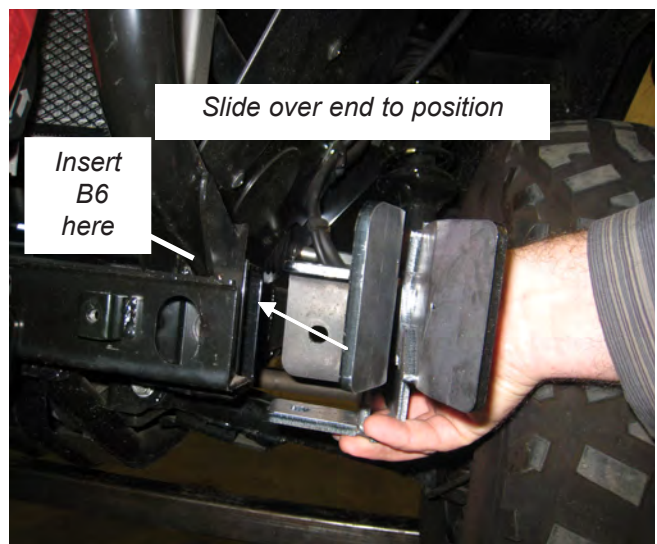

Figure 3

Installation (*continued*)

4. Insert the plow flange (A3) into the plow mount and install the pins. With the flange installed, adjust the plow mounts. The plow mounts should be straight with the ears of the flange. When the plow mount fasteners are tightened, the flange should be able to slide in the plow mounts easily. See figure 4.
5. With the flange in place, tighten all fasteners to torque specification listed.
6. With the plow mounts secure, the flange can be install on the push tube assembly. See Warn plow push tube instruction manual for installing plow mount flange. Figure 8

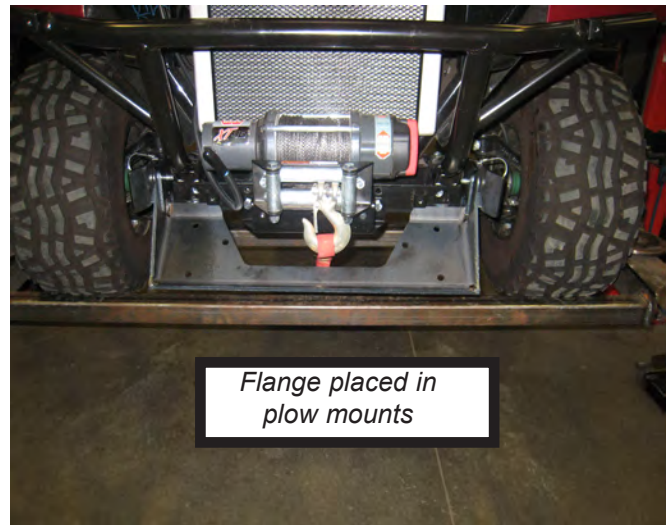

Figure 4

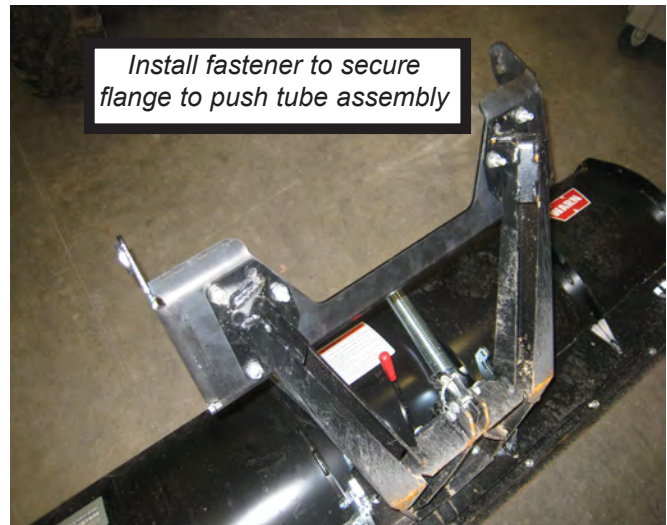

Figure 5 Install fasteners

V. Operation

Attaching the plow to the vehicle

1. Stage the plow assembly on level solid ground. See Plow operator guide "Installing the Plow" for more information.
2. SLOWLY drive the vehicle up to the plow assembly with the vehicle as square to the plow as possible.
3. Turn off the vehicle and set the parking brake. Lift the plow mount flange end of the push tube assembly up to the plow mount on the vehicle. Insert the plow mount flange into the plow mount receiver. See Figure 6.
4. Double check that the plow is fully engaged with the alignment pucks on the plow mount flange. The alignment pucks should be fully seated into the plow mount cradle feature.

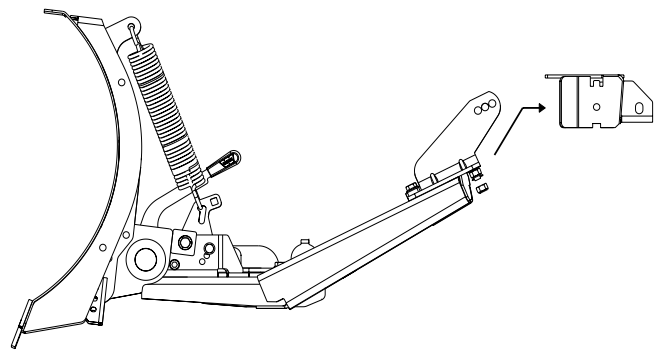

Figure 6

5. With both alignment pucks seated into the plow mount the retaining pins can be inserted. Once inserted the retaining clips on the pins can be clipped onto locking tab on plow mount. See Plow operator guide "Installing the Plow" for more information.
6. With both retaining pins secure, pull out the line from the winch.
7. Pull the retaining pin on the plow assembly that is securing the pulley assembly. With the pulley assembly loose, place the pulley assembly over the winch line and reinstall the pulley assembly onto the push tube assembly securing the pulley assembly with the retaining pin. See "Double Line Rigging" in the Plow Lift section of the Plow Operators Guide. Figure 7
8. Connect the termination strap to the front bumper. The loop of the strap should be place as high as possible on the bumper. See Figure 8.
9. Hook the winch line to the loop on the termination strap. See Figure 9.
10. Turn the ignition switch to ON, and operate the winch to lift and lower the plow. The plow is now ready for operation. Read the Plow Operators Guide before operating plow.



Figure 7

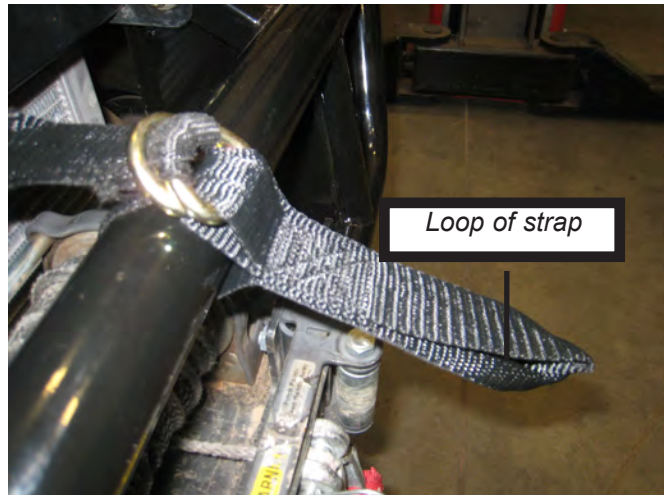

Figure 8

Helpful Hints

When removing the plow assembly from the plow mount, use a block under the base of the push tube assembly to hold up the assembly at the connection height. This will aid in the next connection on the plow assembly.



Figure 9

VI. Trimming Plastic Bumper Cover

1. Using standard width tape, follow the lines under the wings and across the front of the bumper and go straight in toward the vehicle or angle the tape as you did under the wing. See Figure 1.



Figure 1

2. Make your cut along the lower edge of your tape line. The best tool to use seems to be a hacksaw blade but you will have to smooth the edges when you are finished. You will no longer use the bottom portion of the plastic. See Figure 2.



Figure 2

3. Step three you will mark the center of the plastic for reference. Next you will center a rectangle that measure one inch wide by two and a half inches long as shown in the picture. See Figure 3.



Figure 3

- In step four you will be cutting the slot for the plow strap. In order to make it easier to cut the hole, use a 1/2 inch drill bit and drill a hole at both ends of the marked rectangle. Take hacksaw blade and insert it through the drilled holes and follow your marked lines. See Figure 4.



Figure 4

- Step five shows the strap through the hole. See Figure 5.



Figure 5

- Refasten the plastic by using the top two factory supplied fasteners. See Figure 6.



Figure 6

VII. Tips/Troubleshooting

- Avoid engaging or removing the plow from the vehicle on uneven, sloped, or soft ground. Doing so may misalign the plow mount and make it difficult for proper engagement and disengagement of the retaining pins
- If you are having trouble getting an alignment puck into the plow mount, it may need some simple adjustment. Ensure that the plow and vehicle are sitting level. Ensure that the plow base is in the center latched position
- After using the plow, the winch cable may begin to tangle around the drum. To fix this, pull off the plow assembly and free spool the cable out of the winch. Once the tangled cable is pulled off the drum, switch the winch out of free spool and winch the cable neatly back around the drum. Do NOT grab the cable or winch hook, instead use the winch hook strap provided with your winch and follow the guidelines as described in the winching guide.

VIII. Maintenance/Care

- Inspect all metal parts on the plow, plow mount, and related hardware prior to each use. Replace all parts that appear rusted or deformed.
- Inspect all nuts and bolts on the plow, plow mount, and related hardware prior to each use. Tighten all nuts and bolts that appear to be loose. Stripped, fractured, or bent bolts or nuts must be replaced.
- Check all cables prior to use. Replace cables that are worn or frayed.
- Check all moving and rotating parts. Remove debris that may inhibit the part from moving freely.
- See Warn Plow Operators Guide for more information.

WARNING

Failure to perform regular inspections and maintenance on the plow, plow mount, winch, and related hardware may result in vehicle damage and operator injury or death.

If you are having problems with your plow, please follow the steps below:

1. Reference the installation instructions for tips or notes.
2. Contact the dealer where you purchased the kit.
3. Call an authorized WARN Service Center from the warranty sheet included in the kit. Please have the following information available before calling; part number (listed on front of instructions), date of purchase, and make, model, and model year of ATV.
4. Contact WARN customer service at 1-800-543-9276 or www.warn.com. Again, please have the following information available before calling; part number (listed on front of instructions), date of purchase, and make, model, and model year of ATV.

The following replacement parts are available for purchase:

Part #	Description	Notes
83603	Quick Release Pin kit	2x 79712
83648	Plow Mount Flange kit	1x 83533

Contact your nearest WARN Dealer to order. To find a dealer nearest you, please call the WARN Dealer locator line at 1 800-910-1122



INSTRUCTIONS D'INSTALLATION

Kit de montage de lame pour WARN Numéro de pièce: 83503

Méthode d'application: Kawasaki Mule 4010

Votre sécurité et celle des autres est très importante. Afin de vous permettre de prendre des décisions éclairées dans le domaine de la sécurité, nous vous avons fourni des instructions relatives à l'installation et à l'utilisation du produit ainsi que d'autres informations figurant sur des étiquettes et dans ce guide. Ces informations attirent l'attention sur les risques de danger pouvant vous affecter ainsi qu'autrui. Nous ne sommes pas en mesure de vous mettre en garde contre tous les dangers potentiels associés à ce produit. Il vous incombe par conséquent de faire preuve de jugement.

TOUTE INSTALLATION OU UTILISATION IMPRUDENTE PEUT ENTRAÎNER DES BLESSURES GRAVES OU ENDOMMAGER L'ÉQUIPEMENT. PRENEZ SOIN DE LIRE ET DE BIEN ASSIMILER LES CONSIGNES DE SÉCURITÉ ET D'UTILISATION DU PRODUIT AVANT DE L'INSTALLER ET DE L'UTILISER.

Ce guide identifie les dangers potentiels et comporte des consignes de sécurité importantes qui permettent à vous et à autrui d'éviter les risques de blessures graves ou de mort. Les termes **AVERTISSEMENT** et **MISE EN GARDE** sont des indicateurs du niveau de danger. Signification des indicateurs :

Le terme **AVERTISSEMENT** souligne un danger potentiel qui peut entraîner des blessures graves ou la mort si vous ne suivez pas les consignes.

Le terme **MISE EN GARDE** souligne un danger potentiel susceptible d'entraîner des blessures mineures ou modérées si vous ne suivez pas les consignes.

Ce guide utilise le terme **AVIS** pour attirer votre attention sur des informations mécaniques importantes, et le terme Remarque : pour souligner des informations générales qui méritent une attention particulière.

AVERTISSEMENT

RISQUES DE BLESSURES

Le non-respect des instructions peut entraîner des blessures graves, voire mortelles.

- Lisez **toujours** les manuels de l'utilisateur de la lame et du treuil, ainsi que toutes les étiquettes de mise en garde, avant toute utilisation.
- Faites **toujours** extrêmement attention lorsque vous percez la carrosserie d'un véhicule. Veillez à ne pas perforez ni endommager les conduites de carburant, les conduites de frein, le câblage électrique ou tout autre objet lorsque vous percez. Inspectez soigneusement l'emplacement à percer (des deux côtés du matériau) avant de le faire, et déplacez tous les objets risquant d'être endommagés. Le fait de ne pas inspecter l'emplacement peut finir par endommager le véhicule, entraîner un choc électrique, un incendie ou des blessures.
- Portez **toujours** des lunettes de protection lors de l'installation du kit. Des éclats métalliques sont projetés durant le perçage. Ces éclats peuvent causer des lésions oculaires.
- Faites **toujours** très attention lorsque vous découpez ou ébarbez.
- Retirez **toujours** les bijoux et portez des lunettes de sécurité.
- Ne vous penchez** jamais au-dessus de la batterie en procédant aux connexions.
- Ne faites jamais passer des câbles électriques :**
 - Sur des bords tranchants.
 - Par des pièces mobiles ou à proximité.
 - À proximité de pièces pouvant devenir chaudes.
- Isolez et protégez **toujours** tous les fils et bornes électriques exposés.
- Installez **toujours** les capuchons de borne de la manière indiquée dans les instructions d'installation.
- Faites **toujours** attention lorsque vous placez des composants.
- Assurez-vous **toujours** que les composants sont bien fixés durant l'installation et l'utilisation.
- Serrez **toujours** bien les écrous et les boulons conformément aux instructions d'installation.
- Conduisez **toujours** le véhicule, équipé de la lame, à vitesse de marche. Ne dépassez jamais 8 km/h (5 m/h) même si la lame est relevée.
- Utilisez **toujours** la lame avec prudence. Tout impact avec un objet caché ou fixe pourrait bloquer soudainement le véhicule ou le rendre incontrôlable.
- Ne conduisez **jamais** le véhicule équipé de la lame sur des pentes de plus de 10 degrés.
- Ne vous tenez** jamais debout ou à califourchon sur la lame.
- Tenez-vous **toujours** à l'écart des pièces mobiles et des joints. Ne laissez jamais personne s'approcher durant l'utilisation ou le réglage de la lame.
- Effectuez **toujours** régulièrement les inspections et l'entretien du mécanisme de la lame, des fixations, du câble et du matériel connexe.
- Remplacez **toujours** toutes les pièces usées ou endommagées avant l'utilisation.
- Ne faites **jamais** fonctionner ce produit WARN avec des pièces endommagées ou manquantes.
- Conduisez **toujours** lentement sur les terrains cahoteux ou accidentés. Le fait de conduire à des vitesses qui secouent la lame alors qu'elle est en position relevée peut provoquer le déroulement du treuil, ayant pour effet de baisser la lame. La lame pourrait frapper un objet stationnaire et, par conséquent, endommager le véhicule et blesser l'opérateur, voire entraîner sa mort.
- Conduisez **toujours** à des vitesses telles que la lame n'est pas secouée et en étant toujours attentif à la position celle-ci.
- Gardez **toujours** à l'esprit que le crochet fileté a pour fonction de rompre la connexion entre la lame et le treuil pour éviter d'endommager sérieusement le VTT si la lame est relevée trop haut. Si le crochet fileté casse, la lame tombera brusquement. Assurez-vous donc que personne ne se trouve à proximité lorsque vous la relevez ou l'abaissez.
- Évitez **toujours** de relever le haut de la lame au-dessus des phares du VTT car cela peut endommager le véhicule et la lame.
- Remplacez **toujours** un crochet fileté déformé ou brisé par le crochet fileté neuf fourni dans le kit.

⚠ MISE EN GARDE

Danger de happement par des pièces mobiles

Le non-respect des instructions peut entraîner des blessures mineures ou modérées.

- Prenez toujours le temps de bien lire et comprendre le manuel d'installation et d'utilisation inclus avec ce produit.
- Les personnes âgées de moins de 16 ans ne doivent jamais faire fonctionner ce produit.
- Ne faites jamais fonctionner ce produit sous l'effet de drogues, de l'alcool ou de médicaments.

Veillez lire attentivement les instructions concernant l'installation et l'utilisation.

Table des matières

I. Outils Requis.....	2
II. Couples De Serrage	2
III. Liste Des Pieces	3
IV. Installation.....	4-5
V. Fonctionnement	5-6
VI. Trimming Plastic Bumper Cover	
VII. Conseils et dépannage	7
VIII.Maintenance/Entretien	7

I. Outils Requis

- Cliquet
- Douille : 15mm,16mm,17mm,19mm
- Clé : 15mm,16mm,17mm,19mm
- Clef dynamométrique

II. Couples De Serrage

Veillez appliquer les couples de serrage recommandés pour l'assemblage de ce produit, sauf indication contraire.

Boulon et écrous de 10mm de diamètre : 40,7 N-m (30 pi-lb)

Boulon et écrous de 12mm de diamètre : 74,6 N-m (55 pi-lb)

III. Liste de pièces

<u>Références</u>	<u>Numéro de pièce</u>	<u>Qté</u>	<u>Description</u>
A1	83504	1	Kit de montage de lame gauche
A2	83505	1	Kit de montage de lame droit
A3	83533	1	Bride, kit de montage de lame
B1	83542	2	Vis à tête, 12 mm de diam. x 90 mm de long
B2	1145	4	Rondelle plate, 13 mm de diam.
B3	70117	2	Écrou de blocage en nylon, 12 mm de diam.
B4	78957	4	Vis à tête, 10 mm de diam. x 30 mm de long
B5	2195	8	Rondelle plate, 10 mm de diam.
B6	3693	2	Espaceur
B7	69807	4	Écrou de blocage en nylon, 10 mm de diam.
B8	79712	2	Goupille avec pièce de retenue
B9	82466	1	Sangle

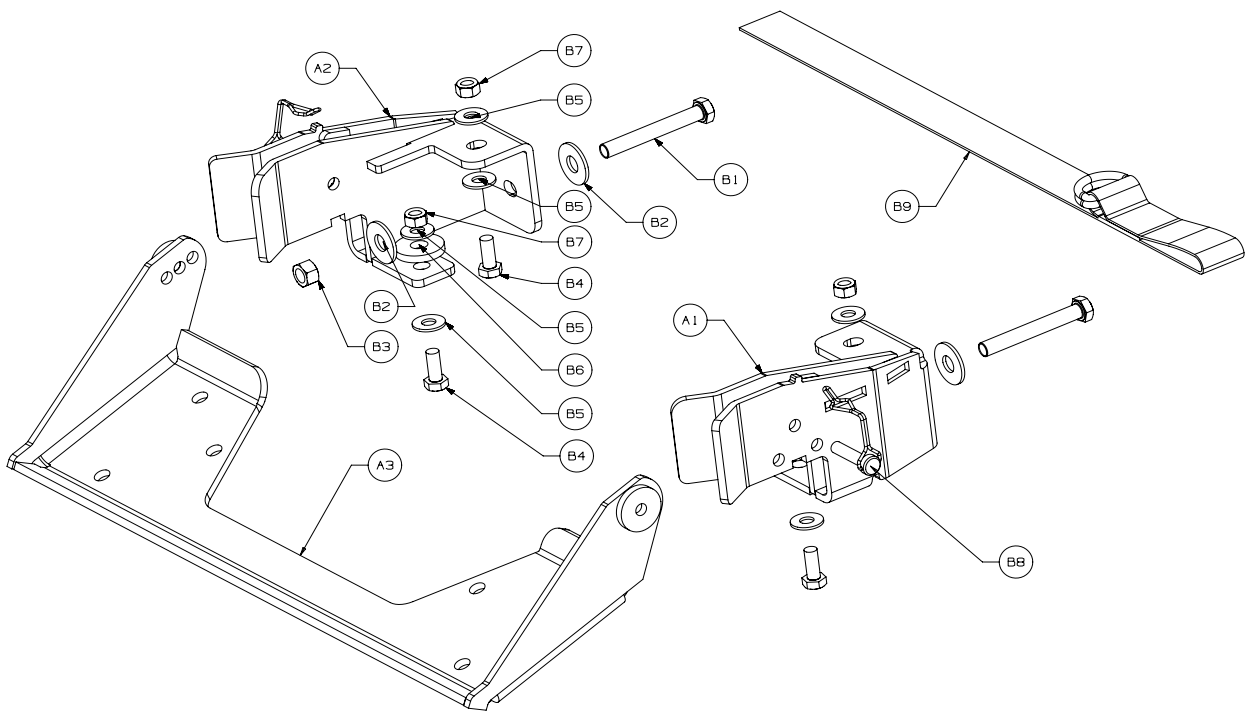

IV. Installation

1. Le véhicule doit être préparé avant d'installer le kit de montage de lame. Retirez du pare-broussaille avant la grille de protection en plastique ou tout pare-chocs de rechange que vous auriez installé. Ils risquent de gêner le fonctionnement de la lame. Si le véhicule est équipé d'une plaque de montage Warn, il faudra retirer la moitié inférieure de la plaque de montage avant de pouvoir enlever la grille de protection en plastique. Voir figure 1. La grille de protection ne sera pas réinstallée sur le véhicule durant l'utilisation de la lame.

Remarque : La grille de protection peut être réinstallée sur le véhicule après la saison d'utilisation de lame en découpant les coins inférieurs de la grille de protection en fonction du dégagement requis par le kit de montage de lame. Il faudra retirer et réinstaller la plaque de montage du treuil inférieure pour cette procédure.

2. Remplacez le support de treuil inférieur enlevé à l'étape 1. Retirez les fixations de pare-chocs inférieures M12. Voir la figure 2.

3. Placez les kits de montage de lame (A1, A2) en position. Voir figure 3. Posez les fixations (B1, B2, B3) (B4, B5, B6, B7) tel qu'indiqué dans la liste des pièces. Ne serrez pas pour l'instant.

Remarque : Pour installer la fixation (B6), glissez-la dans l'ouverture sous le tube de pare-chocs. Voir figure 3.

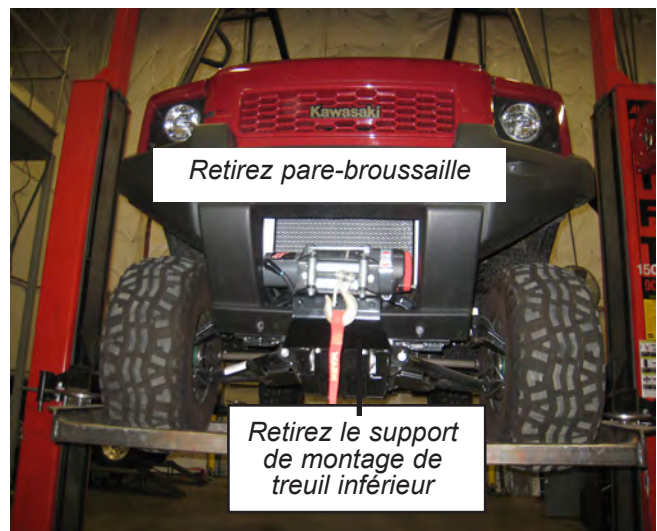

Figure 1

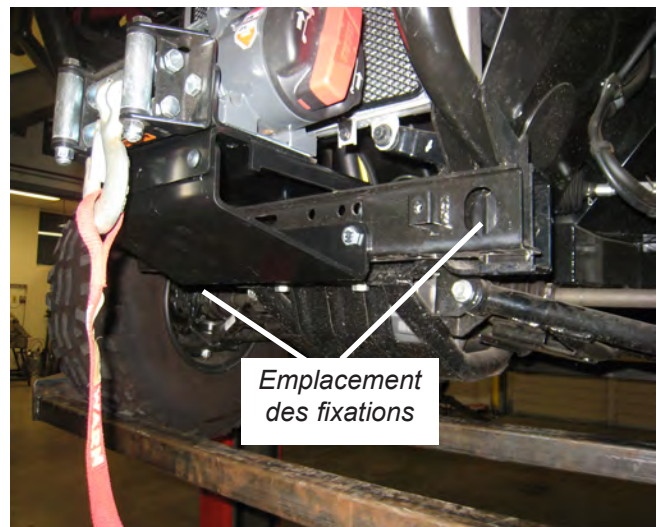

Figure 2

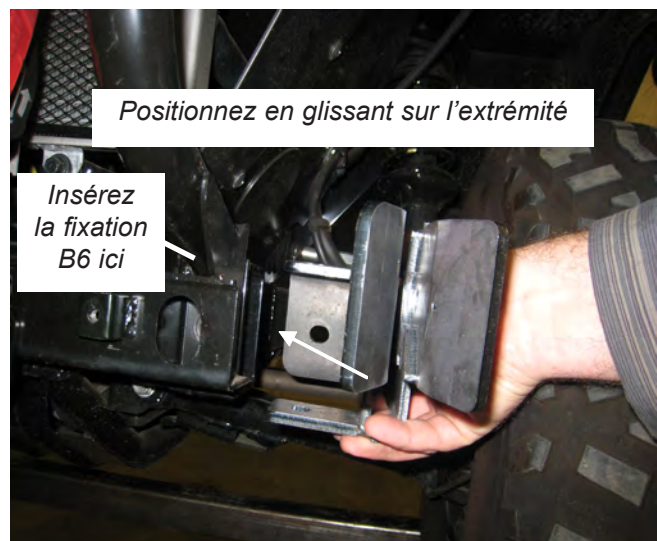

Figure 3

Installation (continued)

4. Insérez la bride de kit de montage de lame (A3) dans le kit de montage et installez les chevilles. La bride étant installée, ajustez les kits de montage de lame. Les kits de montage de lame doivent être alignés avec les oreilles de la bride. Lorsque les fixations du kit de montage de lame sont serrées, la bride doit pouvoir glisser facilement dans les kits de montage de lame. Voir figure 4.
5. La bride étant en place, serrez toutes les fixations selon les couples de serrage indiqués.
6. Une fois les kits de montage de lame bien fixés, vous pouvez installer la bride sur le tube poussoir. Consultez le manuel d'instructions du tube poussoir de lame Warn au sujet de l'installation de la bride de kit de montage de lame. Figure 8

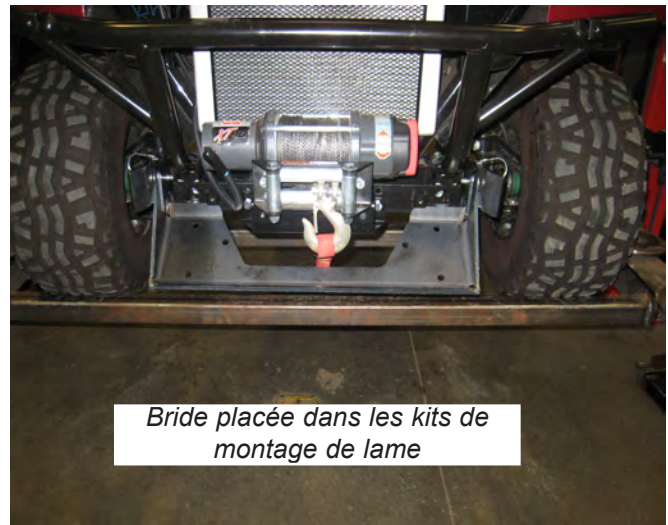

Figure 4

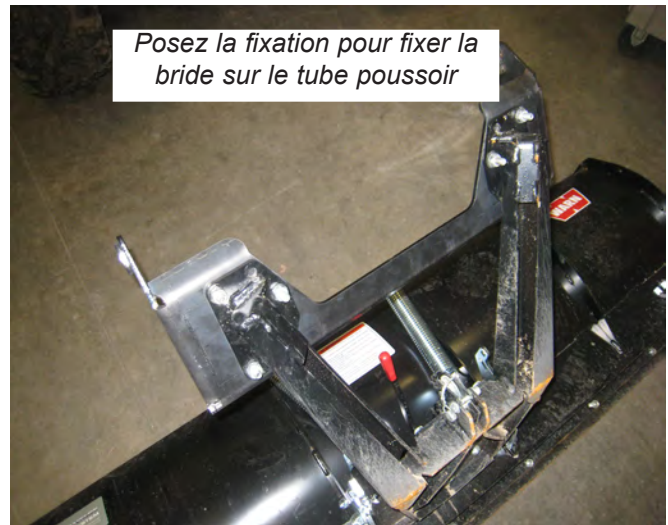

Figure 5 Installez les fixations

V. Fonctionnement

Fixation de la lame au véhicule

1. Placez la lame sur un sol ferme horizontal. Pour plus d'informations, consultez la section « Installation de la lame » du manuel de l'utilisateur de la lame.
2. Conduisez LENTEMENT le véhicule jusqu'à la lame, en l'alignant du mieux possible avec la lame.
3. Éteignez le véhicule et serrez le frein à main. Soulevez le côté bride de kit de montage de lame du tube poussoir jusqu'au kit de montage de lame du véhicule. Insérez la bride de kit de montage de lame dans le récepteur de kit de montage de lame. Voir la figure 6.
4. Vérifiez soigneusement que la lame est bien engagée dans les galets d'alignement de la bride de kit de montage de lame. Les galets d'alignement doivent être bien enfoncés dans le berceau du kit de montage de lame.

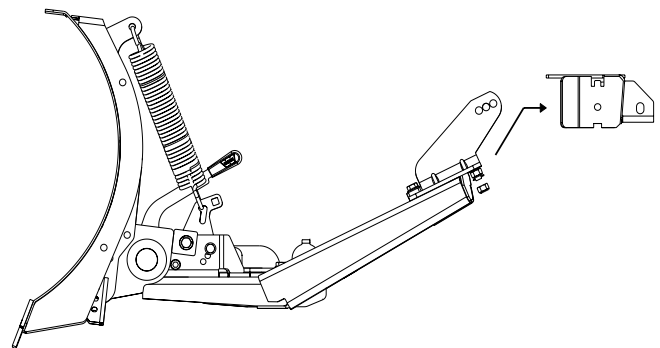

Figure 6

5. Les deux galets d'alignement étant bien enfoncés, insérez les chevilles de retenue. Une fois l'insertion faite, accrochez les fixations de retenue des chevilles à la languette de verrouillage du kit de montage de lame. Pour plus d'informations, consultez la section « Installation de la lame » du manuel de l'utilisateur de la lame.
6. Les deux chevilles de retenue étant bien fixées, tirez le câble du treuil.
7. Tirez la cheville de retenue de la lame qui retient la poulie. Une fois la poulie relâchée, placez-la sur le câble du treuil et réinstallez-la sur le tube poussoir en la fixant au moyen de la cheville de retenue. Voir la rubrique « Câblage double » de la section Actionneur de lame du manuel de l'utilisateur de la lame. Figure 7
8. Connectez la bande de terminaison au pare-chocs avant. La boucle de la bande doit être placée aussi haut que possible sur le pare-chocs. Voir la figure 8.
9. Accrochez le câble du treuil à la boucle de la bande de terminaison. Voir la figure 9.
10. Mettez le contacteur d'allumage en position ON (marche), actionnez le treuil pour lever et abaisser la lame. La lame est maintenant prête à être utilisée. Lisez le manuel de l'utilisateur de la lame avant toute utilisation de celle-ci.



Figure 7



Figure 8

Conseils pratiques

Lorsque vous retirez la lame de son kit de montage, placez une cale sous la base du tube poussoir pour maintenir l'ensemble à la hauteur de la connexion. Ceci facilitera la connexion suivante de la lame.



Figure 9

VI. Découpe du couvercle de pare-chocs en plastique

1. Avec du ruban de largeur standard, suivez les lignes sous les ailes et sur le devant du pare-chocs et continuez tout droit en direction du véhicule ou en suivant l'angle pratiqué sous l'aile. Voir la figure 1.



Figure 1

2. Faites le découpage le long du bord inférieur de la ligne de ruban. Le meilleur outil à utiliser semble être une lame de scie à métaux, mais vous devrez lisser les bordures lorsque vous aurez terminé. Vous n'aurez plus besoin de la partie inférieure de la structure en plastique. Voir la figure 2.



Figure 2

3. Lors de la troisième étape, marquez le centre du plastique pour référence. Centrez ensuite un rectangle mesurant un pouce de large par deux pouces et demi de long (2,5 x 6,3 cm) comme indiqué sur l'image. Voir la figure 3.



Figure 3

4. Lors de la quatrième étape, découpez la fente destinée à la sangle de lame. Pour faciliter la découpe du trou, utilisez un foret de 1/2 po et percez un trou aux deux extrémités du rectangle marqué. Insérez la lame de scie à métaux dans les trous percés et suivez les lignes marquées. Voir la figure 4.



Figure 4

5. La cinquième étape montre la sangle à travers le trou. Voir la figure 5.



Figure 5

6. Remplacez le plastique en utilisant les deux fixations supérieures d'origine fournies. Voir la figure 6.



Figure 6

VI. Conseils et dépannage

- Évitez d'engager la lame dans le véhicule ou de l'en retirer si le sol est inégal, en pente ou meuble. Cela pourrait affecter l'alignement du kit de montage de lame et empêcher que l'engagement ou le dégagement des chevilles de retenue se fasse correctement.
- Si vous éprouvez des difficultés à placer un galet d'alignement dans le kit de montage de lame, procédez à un petit ajustement. Assurez-vous que la lame et le véhicule sont à niveau. Assurez-vous que la base de lame est en position centrale verrouillée.
- Il se peut qu'après l'utilisation de la lame, le câble du treuil s'entortille autour du tambour. Pour y remédier, sortez la lame et déroulez le câble du treuil en roue libre. Une fois le câble déroulé, désactivez le mode roue libre et enrroulez le câble correctement sur le tambour. NE saisissez PAS le câble ou le crochet du treuil. Servez-vous plutôt de la sangle de crochet fournie avec le treuil et suivez les directives décrites dans le manuel des techniques de treuillage.

VII. Maintenance et entretien

- Avant chaque utilisation, inspectez toutes les pièces métalliques de la lame, du kit de montage de lame et du matériel de montage connexe. Remplacez toute pièce qui semble rouillée ou déformée.
- Avant toute utilisation, inspectez tous les écrous et boulons de la lame, du kit de montage de lame et du matériel de montage connexe. Resserrez tous les écrous et boulons qui en ont besoin. Les écrous et boulons forés, fracturés ou tordus doivent être remplacés.
- Vérifiez tous les câbles avant toute utilisation. Remplacez les câbles usés ou effilochés.
- Inspectez toutes les pièces mobiles ou rotatives. Retirez les débris pouvant gêner le libre mouvement des pièces.
- Lisez le manuel de l'utilisateur de la lame Warn pour de plus amples informations.

AVERTISSEMENT

Le fait de ne pas inspecter régulièrement la lame, son kit de montage, le treuil et le matériel de montage connexe peut finir par endommager le véhicule ou provoquer des blessures graves ou la mort de l'opérateur.

Si vous éprouvez des problèmes avec la lame, procédez comme suit :

1. Consultez les conseils et notes des instructions de montage.
2. Communiquez avec le concessionnaire chez qui vous avez fait l'acquisition du kit.
3. Appelez un des centres de service autorisés WARN indiqués sur la garantie qui accompagne le kit. Veuillez avoir les informations suivantes à portée de main avant d'appeler : numéro de pièce (listé sur le devant des instructions), date d'achat, marque, modèle et année du VTT.
4. Communiquez avec le service à la clientèle WARN au 1-800-543-9276 ou www.warn.com. Veuillez avoir les informations suivantes à portée de main avant d'appeler : numéro de pièce (listé sur le devant des instructions), date d'achat, marque, modèle et année du VTT.

Vous pouvez vous procurer les pièces de rechange suivantes :

Réf	Description	Remarque
83603	Kit de broche à dégagement rapide	2x 79712
83648	Bride de kit de montage de lame	1x 83533

Contactez votre concessionnaire WARN le plus proche pour toute commande. Pour trouver le concessionnaire le plus proche, appelez le registre des concessionnaires WARN au 1-800-910-1122.