



INSTALLATION INSTRUCTIONS SKID PLATE BODY ARMOR

Part Number: 78518 & 78519

Application: Yamaha Rhino 2008

Your safety, and the safety of others, is very important. To help you make informed decisions about safety, we have provided installation and operating instructions and other information on labels and in this guide. This information alerts you to potential hazards that could hurt you or others. It is not possible to warn you about all potential hazards associated with this product, you must use your own good judgment.

CARELESS INSTALLATION AND OPERATION CAN RESULT IN SERIOUS INJURY OR EQUIPMENT DAMAGE. READ AND UNDERSTAND ALL SAFETY PRECAUTIONS AND OPERATING INSTRUCTIONS BEFORE INSTALLING AND OPERATING THIS PRODUCT.

This guide identifies potential hazards and has important safety messages that help you and others avoid personal injury or death. **WARNING** and **CAUTION** are signal words that identify the level of hazard. These signal words mean:

WARNING signals a hazard that *could* cause serious injury or death, if you do not follow recommendations. **CAUTION** signals a hazard that *may* cause minor to moderate injury, if you do not follow recommendations.

This guide uses **NOTICE** to call attention to important mechanical information, and **Note** to emphasize general information worthy of special attention.

WARNING INJURY HAZARD

Failure to observe these instructions could lead to severe injury or death.

- Always** Read all warning labels before operating.
- Always** use extreme caution when drilling on any vehicle. Make sure that all fuel lines, brake lines, electrical wires, and other objects are not punctured or damaged when/if drilling on the vehicle. Thoroughly inspect the area to be drilled (on both sides of material) prior to drilling, and relocate any objects that may be damaged. Failure to inspect the area to be drilled may result in vehicle damage, electrical shock, fire or personal injury.
- Always** wear safety glasses when installing this kit. A drilling operation will cause flying metal debris.
- Always** use extreme caution when cutting and trimming during fitting.
- Always** remove jewelry and wear eye protection.
- Never** lean over battery while making connections.
- Always** insure components will remain secure during installation and operation.
- Always** tighten all nuts and bolts securely, per the installation instructions.
- Always** inspect, tighten, and replace damaged hardware before use.
- Always** replace all worn or damaged parts before operating.
- Never** operate this WARN product with damaged or missing parts.
- Never** work under vehicle before properly securing vehicle.

NOTICE

- Product may affect airflow to vehicle engine and drivetrain components.
- Installation of this accessory may affect vehicle warranty.
- This product will NOT protect vehicle from all impacts and terrain conditions.

⚠ Caution
Moving Parts Entanglement Hazard
Failure to observe these instructions could lead to minor or moderate injury.
<input type="checkbox"/> Always take time to fully read and understand the installation and Operations Guide included with this product. <input type="checkbox"/> Never operate this product if you are under 16 years of age. <input type="checkbox"/> Never operate this product when under the influence of drugs, alcohol or medications.
Read installation and operating instructions thoroughly.

I. TABLE OF CONTENTS

Before You Begin	page 3
Parts List	page 3
Tools Required	page 3
Torque Specifications	page 4
Installation	page 4-6
<i>Body Armor (78518)</i>	page 5
<i>Side Skid Plate Armor (78519)</i>	page 6
Maintenance/Care	page 7
Service Parts	page 7

Body Armor (78518)

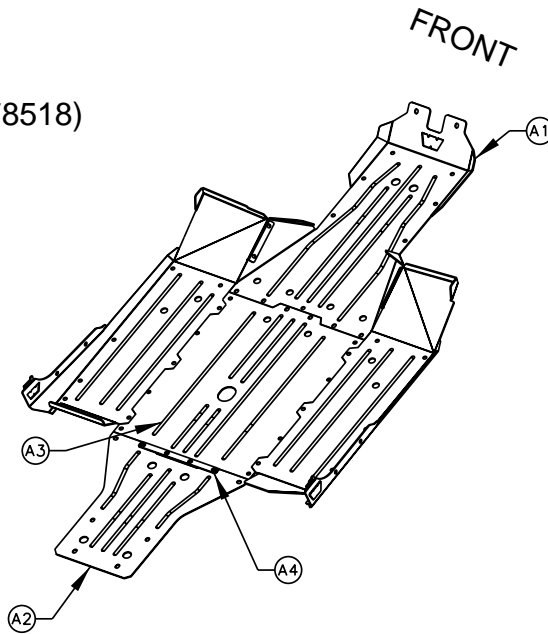

Side Skid Plate Armor (78519)

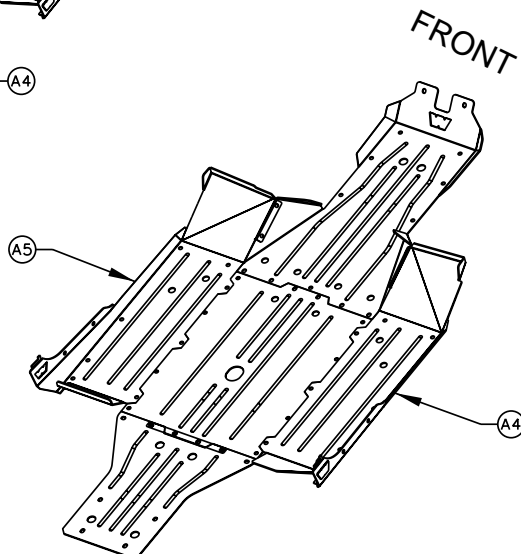

II. BEFORE YOU BEGIN

⚠ Caution	
Injury Hazard	
Failure to observe these instructions could lead to injury.	
<input type="checkbox"/>	Part edges may be sharp!

Installation tip:

- Apply electrical tape to clean dry vehicle components that will be in direct contact with aluminum skid plates. Tape will help protect painted finish against abrasion and can reduce tendency of squeaks.
- Raising the vehicle on a hoist or ramps may ease installation of this product.
- Side skid plate armor kit (78519) should be installed first when installing along with body armor kit (78518). If body armor kit (78518) is already installed, the front panel will need to be partially removed to allow fitup of skid plates in side skid plate armor kit (78519).
- A second person may helpful in holding larger panels in place for hole drilling and fastening.
- Center punching drilling locations and drilling holes that are squared with vehicle will ensure proper installation of fasteners.

III. PARTS LIST

Kit 1 - Body Armor (78518)

<u>Reference</u>	<u>Part Number</u>	<u>Qty</u>	<u>Description</u>
A1	78829	1	Front Skid Plate
A2	78828	1	Middle Skid Plate
A3	78827	1	Rear Skid Plate
A4	78825	1	Bracket
B1	74713	23	#12 Screw
B2	74510	2	M6 Bolt
B3	23286	8	Washer
B4	60595	8	M6 Lock Nut

Kit 2 - Side Skid Plate Armor (78519)

<u>Reference</u>	<u>Part Number</u>	<u>Qty</u>	<u>Description</u>
A4	78822	1	Right Side Plate
A5	74509	1	Left Side Plate
A6	75168	2	Backing Plate
B1	74713	18	#12 Screw
B2	74510	4	M6 Bolt
B5	75344	4	M6 U-Nut

IV. TOOLS REQUIRED

- Drill
- 11/64", 17/64" and 1/4" drill bit
- Center Punch
- #30 Torx driver
- (6) C-clamps or similar for temporarily holding part before drilling
- Phillips screw driver
- Utility knife

V. TORQUE SPECIFICATIONS

<u>Fastener Size</u>	<u>Torque lb.ft. (n-m)</u>
#12	4lb. ft. (5.4 N-m)
M6	8lb. ft. (10.8 N-m)

VI. INSTALLATION: *Body Armor*

1. Remove factory plastic skid plates, if applicable
2. Install M6 u-nuts (B5) to inside flange of each skid plate as shown. **(Figure 1)**
3. Remove fasteners from vehicle side panels to both sides. **(Figure 2)**

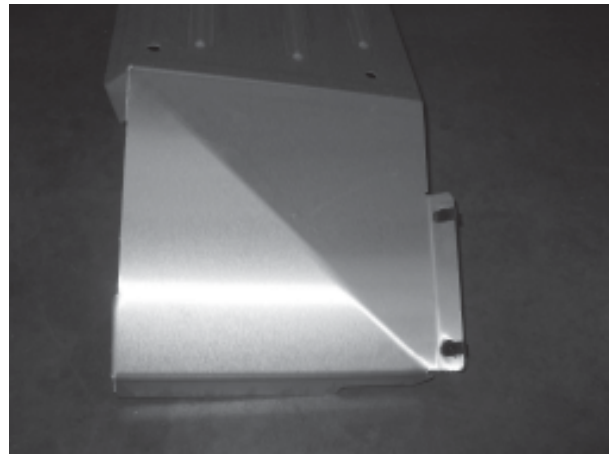

Figure 1

Note: It is not necessary to remove panel. It was removed for illustration purposes only.

4. Place left and right skid plates (A4 &A5) on vehicle. Initially, the side skid plates need to be held in place with C-clamp. **(Figure 3)** Mounting holes in vehicle frame and plastic fender will need to be drilled later after installation and alignment with body armor skid plate kit (75266). If WARN skid plate kit (75266) is already installed, skip ahead to step 9.

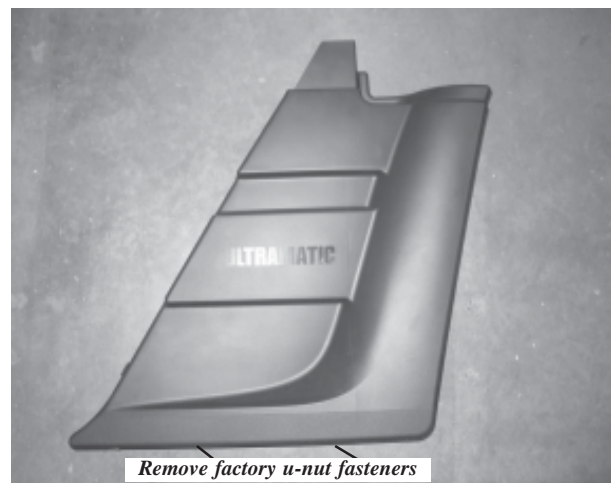

Figure 2

VI. INSTALLATION *Continued*: Skid Plates

5. Place front skid plate on vehicle. Use C-clamp to temporarily hold skid plate against frame. Drill front bumper mounting location with 17/64 drill bit. Install M6 screw (B1) washer (B3) and lock nut (B4). Do not drill other holes at this time. **(Figure 4)**



Figure 3

6. Locate middle skid plate (A2) on vehicle. Align skid plate with the front skid plate (A1), side skid plates (A4 & A5) and vehicle frame.

Mounting holes in vehicle frame will need to be drilled. Center punch and drill mounting hole locations using 11/64" drill bit. Loosely fasten skid plate to frame using #12 screw (B1). **(Figure 5)**

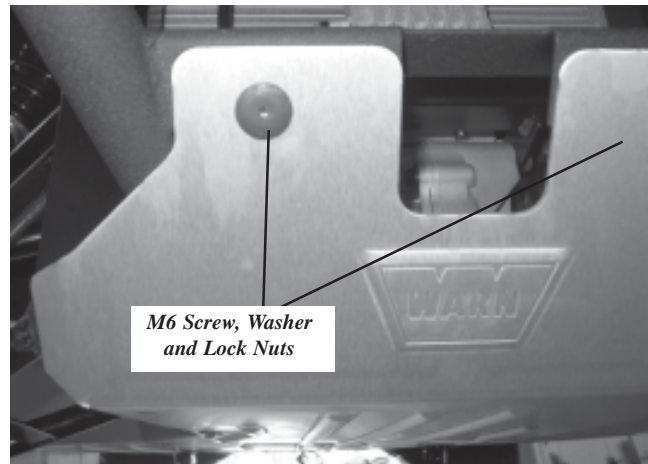

Figure 4

Note: Use 11/64" drill bit for #12 screws only. Use 17/64" drill bit for M6 screws only.

7. Align front skid plate with middle skid plate and frame of vehicle. Center punch and drill remaining mounting hole locations. Loosely fasten front skid plate to frame using #12 screw (B1). **(Figure 5)**

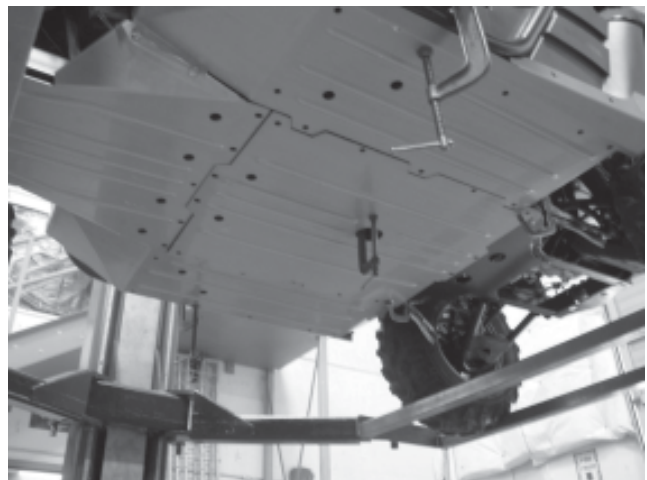

Figure 5

VI. INSTALLATION continued: Side Skid Plate Armor

⚠ CAUTION

INJURY HAZARD

Failure to observe these instructions could lead to injury.

Holes will be drilled in close proximity to gas tank. Remove passenger side seat and note location of fuel tank before drilling. Place a wood or metal scrap behind drilling location if necessary.

8. Install u-nuts (B5) onto bracket (A4) and place bracket into position. **(Figure 6)**



Figure 6

9. Locate rear skid plate (A3) on vehicle. Align rear skid plate with middle skid plate and vehicle frame. Center punch and drill mounting hole locations for rear skid plates. Install fasteners (B1, B2, B3 & B4). **(Figure 7)**

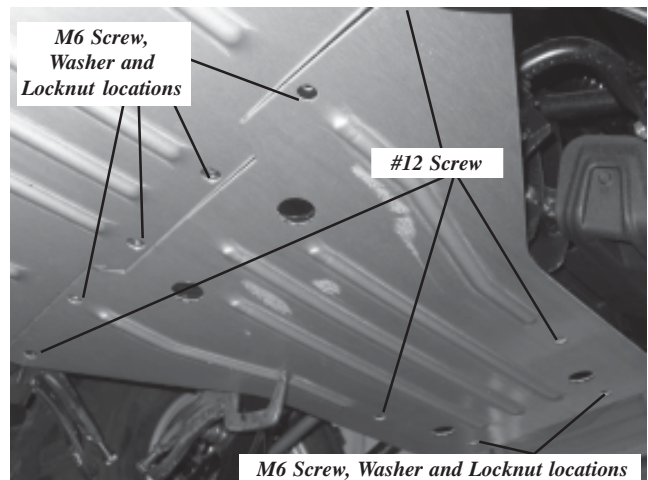

M6 Screw, Washer and Locknut locations

Figure 7

10. Align side skid plates with middle skid plate, front skid plate and vehicle. Check the backside of panels that are being drilled, by removing the seats from the vehicle. Center punch and drill mounting hole location. Use caution when drilling mounting holes close to vehicle gas tank.

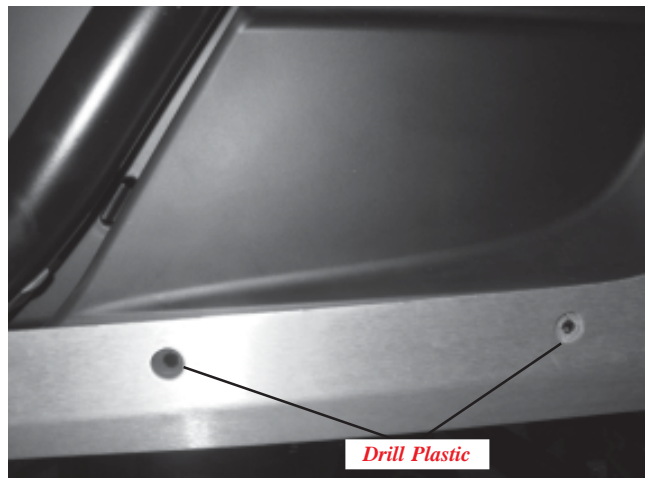

Figure 8

11. Align vehicle side panels to skid plates. Drill holes in plastic fender using a 1/4" drill bit. **(Figure 8)**

12. Install M6 u-nut (B3) to backing plates (A6). Install backing plates (A6) both sides. Install on left side by removing driver seat to access back side of panel. Install on right side by removing passenger seat and panel to gain access to backside of panel. **(Figure 8)**

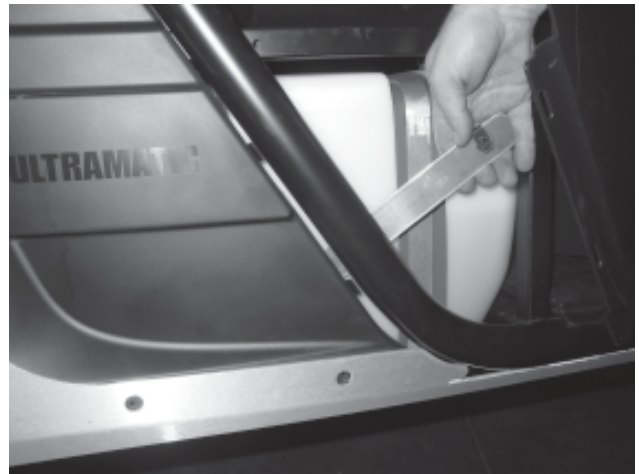

Figure 9

13. Hold backing plate in place while installing M6 fasteners. **(Figure 9)**

14. Tighten side panel fasteners, loosened in step 3.

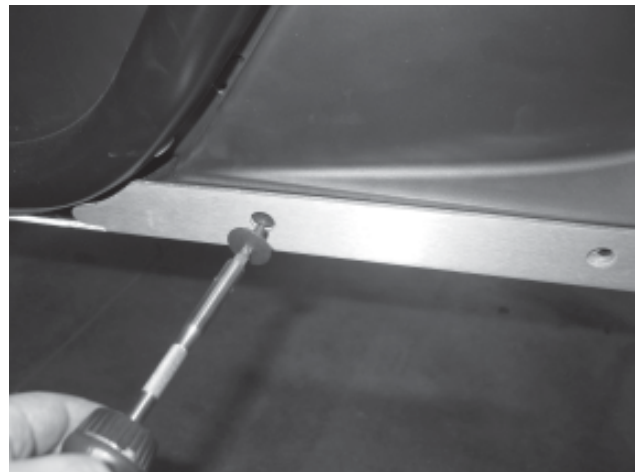

Figure 10

15. Install M6 screws (B3) in locations shown to fasten front skid plate to side skid plate. **(Figure 10)**

16. Tighten all fasteners according to torque specifications above.

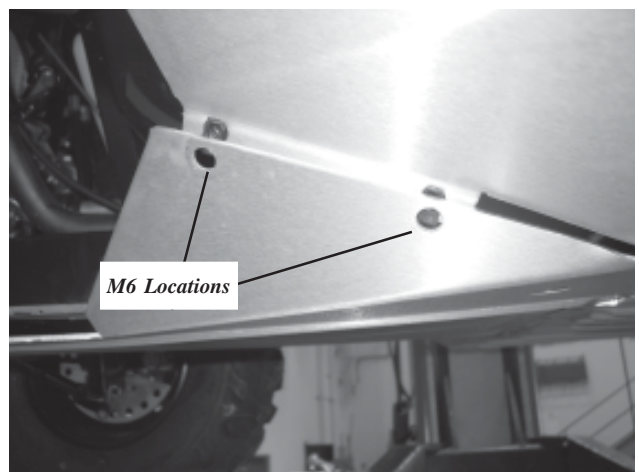

Figure 11

VII. MAINTENANCE/CARE

- Inspect all metal parts and related hardware. Replace all parts that appear corroded, cracked or deformed prior to use.
- Inspect all nuts and bolts and related hardware prior to each use. Tighten all nuts and bolts that appear to be loose. Stripped, fractured, or bent bolts or nuts need to be replaced immediately.
- Check skid plates protecting moving or rotating parts of the vehicle . Remove debris that may inhibit the part from moving freely. Removal of aluminum armor may be necessary to thoroughly clean and inspect both the vehicle and the aluminum underbody components. Frequency of removal will depend on the type of terrain conditions experienced. Regular cleaning will help keep product looking good and will help avoid damage to related components.

Contact Warn customer service with installation issues, comments, concerns, and questions.

WARN INDUSTRIES, INC

**Customer Service Department
12900 SE Capps Road
Clackamas, OR 97015
1-800-543-WARN (1-800-543-9276)
1-503-722-3005 International Fax
www.warn.com**

IX. SERVICE PARTS

- PN 75495 Kit Includes: (10) PN 74713
- PN 75496 Kit Includes: (10) PN 74510



INSTRUCTIONS D'INSTALLATION ARMURE DE PLAQUE DE PROTECTION

Réf: 78518 & 78519

Méthode d'application: Yamaha Rhino 2008

Votre sécurité et celle des autres est très importante. Afin de vous permettre de prendre des décisions éclairées dans le domaine de la sécurité, nous vous avons fourni des instructions relatives à l'installation et à l'utilisation du produit ainsi que d'autres informations figurant sur des étiquettes et dans ce guide. Ces informations attirent l'attention sur les risques de danger pouvant vous affecter ainsi qu'autrui. Nous ne sommes pas en mesure de vous mettre en garde contre tous les dangers potentiels associés à ce produit. Il vous incombe par conséquent de faire preuve de jugement.

TOUTE INSTALLATION OU UTILISATION IMPRUDENTE PEUT ENTRAÎNER DES BLESSURES GRAVES OU ENDOMMAGER L'ÉQUIPEMENT. PRENEZ SOIN DE LIRE ET DE BIEN ASSIMILER LES CONSIGNES DE SÉCURITÉ ET D'UTILISATION DU PRODUIT AVANT DE L'INSTALLER ET DE L'UTILISER.

Ce guide identifie les dangers potentiels et comporte des consignes de sécurité importantes qui permettent à vous et à autrui d'éviter les risques de blessures graves ou de mort. Les termes **AVERTISSEMENT** et **ATTENTION** sont des indicateurs du niveau de danger.

Signification des indicateurs :

Le terme **▲ AVERTISSEMENT** souligne un danger potentiel qui peut entraîner des blessures graves ou la mort si vous ne suivez pas les consignes.

Le terme **▲ ATTENTION** souligne un danger potentiel susceptible d'entraîner des blessures mineures ou modérées si vous ne suivez pas les consignes.

Ce guide utilise le terme **AVIS** pour attirer votre attention sur des informations mécaniques importantes, et le terme Remarque : pour souligner des informations générales qui méritent une attention particulière.

▲ AVERTISSEMENT **RISQUES DE BLESSURES**

Le non-respect des consignes peut entraîner des blessures graves ou la mort.

- Lisez toujours toutes les étiquettes de mise en garde avant toute utilisation.
- Faites toujours extrêmement attention lorsque vous percez sur un véhicule. Veillez à ne pas perforer ni endommager les conduites de carburant, les conduites de frein, le câblage électrique ou tout autre objet en perçant le véhicule. Inspectez soigneusement l'emplacement à percer (des deux côtés du matériau) avant de le faire et déplacez tous les objets risquant d'être endommagés. Le fait de ne pas inspecter l'emplacement peut finir par endommager le véhicule, entraîner un choc électrique, un incendie ou des blessures.
- Portez toujours des lunettes de protection lors de l'installation du kit. Des débris métalliques sont projetés durant le perçage.
- Faites toujours très attention lorsque vous découpez ou taillez.
- Retirez toujours les bijoux et portez des lunettes de sécurité.
- Ne vous penchez jamais au-dessus de la batterie en procédant aux connexions.
- Assurez-vous toujours que les composants sont bien fixés durant l'installation et l'utilisation.
- Serrez toujours bien les écrous et les boulons conformément aux instructions d'installation.
- Inspectez, serrez et remplacez toujours les pièces endommagées avant toute utilisation.
- Remplacez toujours toutes les pièces usées ou endommagées avant l'utilisation.
- Ne faites jamais fonctionner ce produit WARN avec des pièces endommagées ou manquantes.
- Ne travaillez jamais sous le véhicule avant de l'avoir correctement immobilisé.

AVIS

- Le produit peut affecter la circulation d'air vers le moteur du véhicule et les composants du train d'engrenages.
- L'installation de cet accessoire peut affecter la garantie du véhicule.
- Ce produit NE protégera PAS le véhicule des impacts et des conditions topographiques.

ATTENTION

Danger de happement par des pièces mobiles

Le non-respect des instructions peut entraîner des blessures mineures ou modérées.

- Prenez **toujours** le temps de bien lire et comprendre le manuel d'installation et d'utilisation inclus avec ce produit.
- Les personnes âgées de moins de 16 ans ne doivent **jamais** faire fonctionner ce produit.
- Ne faites **jamais** fonctionner ce produit sous l'effet de drogues, de l'alcool ou de médicaments.

Veillez lire attentivement les instructions concernant l'installation et l'utilisation.

I. TABLE DES MATIÈRES

Avant de commencer	page 3
Liste de pièces détachées	page 3
Outils requis	page 3
Couples de serrage	page 4
Installation	page 4
<i>Armure (78518)</i>	<i>page 4</i>
<i>Armure de plaque de protection latérale (78519)</i> ..	<i>page 5-7</i>
Maintenance et entretien	page 8
Pièce De Rechange	page 8

Armure (78518)

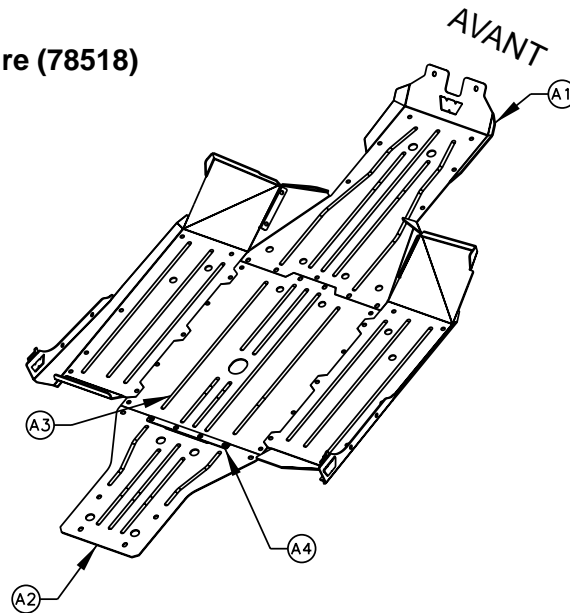

Armure de plaque de protection latérale (78519)

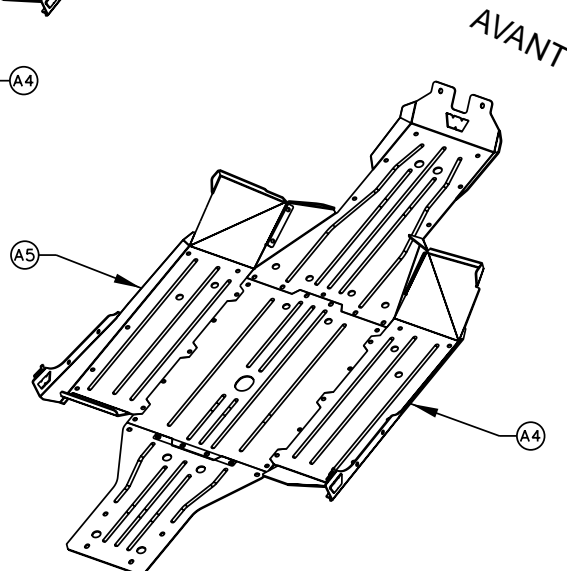

II. AVANT DE COMMENCER

⚠ ATTENTION	
RISQUES DE BLESSURES	
Le non-respect des instructions peut entraîner des blessures mineures ou modérées.	
<input type="checkbox"/>	Les rebords de pièce peuvent être tranchants!

Conseil d'installation:

- Mettez du ruban isolant sur les composants (propres) du véhicule qui seront en contact direct avec les plaques de protection en aluminium. Le ruban permettra de protéger la finition peinte contre les effets d'abrasion et peut réduire les risques de grincement.
- Vous pouvez faciliter l'installation du produit en relevant le véhicule à l'aide d'un palan ou de rampes.
- Le kit d'armure de plaque de protection latérale (78519) doit être installé en premier lors d'une installation avec kit d'armure (78518). Si le kit d'armure (78518) est déjà installé, le panneau avant doit être partiellement retiré pour permettre la pose des plaques de protection dans le kit d'armure de plaque de protection latérale (78519).
- Demandez à une deuxième personne de tenir les grands panneaux pendant que vous percez les trous et posez les fixations.
- Le marquage au pointeau des emplacements et trous à percer alignés avec le véhicule permet d'assurer une pose correcte des fixations.

III. LISTE DE PIÈCES DÉTACHÉES

Armure (78518)

<u>Reference</u>	<u>Réf</u>	<u>Qty</u>	<u>Description</u>
A1	78829	1	Plaque de protection avant
A2	78828	1	Plaque de protection du milieu
A3	78827	1	Plaque de protection arrière
A4	78825	1	Support
B1	74713	26	Vis n° 12
B2	74510	4	Boulon M6
B3	23286	8	Rondelle
B4	60595	8	Écrou de blocage M6

Armure de plaque de protection latérale (78519)

<u>Reference</u>	<u>Réf</u>	<u>Qty</u>	<u>Description</u>
A4	74508	1	Plaque droite
A5	74509	1	Plaque gauche'
A6	75168	2	Plaque d'appui
B1	74713	18	Vis n° 12
B2	74510	4	Boulon M6
B5	75344	4	Écrou en U M6

IV. OUTILS REQUIS

- Perceuse
- Mèche de 11/64, 17/64 et 1/4 po
- Pointeau
- Clé Torx n° 30
- (6) Serre-joints en C ou outils similaires pour retenir temporairement les pièces avant de percer
- Tournevis Philips
- Couteau tout usage

V. COUPLES DE SERRAGE

<u>Fastener Size</u>	<u>Torque lb.ft. (n-m)</u>
#12	4lb. ft. (5.4 N-m)
M6	8lb. ft. (10.8 N-m)

VI. INSTALLATION: *Armure*

1. Retirez les plaques de protection en plastique d'origine, le cas échéant.
2. Installez les écrous en U M6 (B5) à l'intérieur de la bride de chaque plaque de protection tel qu'indiqué. **(Figure 1)**

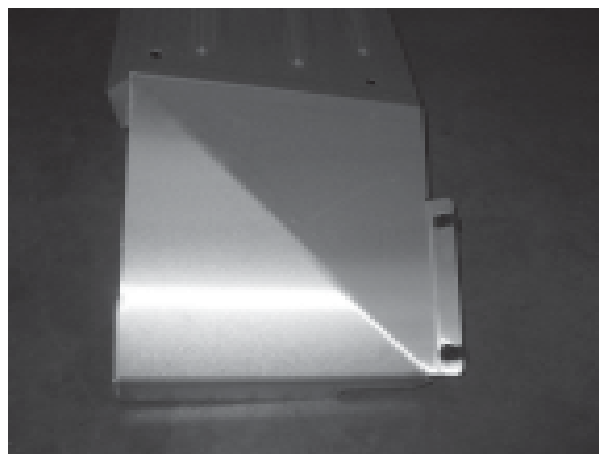

Figure 1

3. Retirez les fixations des panneaux latéraux du véhicule des deux côtés. **(Figure 2)**

Remarque : Il n'est pas nécessaire d'enlever le panneau. Il a été retiré à titre d'illustration uniquement.

4. Placez les plaques de protection gauche et droite (A4 et A5) sur le véhicule. Maintenez initialement les plaques de protection latérales à l'aide d'un serre-joint. (Figure 3) Vous devrez percer plus tard les trous de montage dans le cadre du véhicule et l'aile en plastique, après l'installation et l'alignement avec le kit de plaque de protection d'armure (75266). Si un kit de plaque de protection WARN (75266) est déjà installé, passez à l'étape 9.

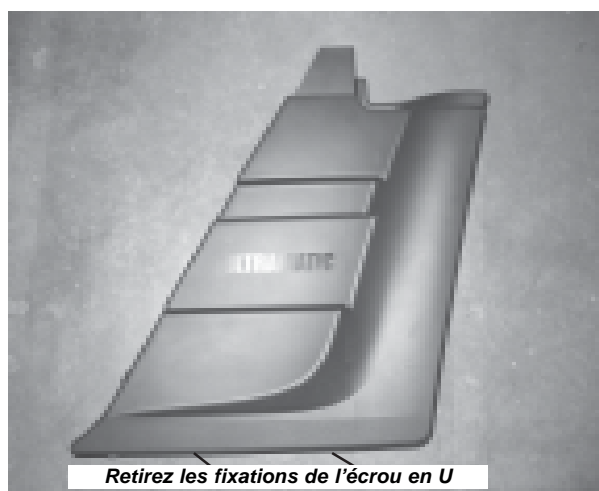

Figure 2

VI. INSTALLATION *suite*: Armure de plaque de protection latérale

5. Placez la plaque de protection avant sur le véhicule. Utilisez le serre-joint pour maintenir temporairement la plaque de protection contre le cadre. Percez les emplacements de fixation du pare-chocs avant à l'aide d'une mèche 17/64. Posez une vis M6 (B1), une rondelle (B3) et un écrou de blocage (B4). Ne percez pas d'autres trous pour l'instant. (Figure 4)



Figure 3

6. Positionnez la plaque de protection du milieu (A2) sur le véhicule. Alignez la plaque de protection avec la plaque de protection avant (A1), les plaques de protection latérales (A4 et A5) et le cadre du véhicule.

Vous devez percer les trous de montage dans le cadre du véhicule. Marquez au pointeau et percez les trous de montage à l'aide d'une mèche 11/64 po. Fixez de manière lâche la plaque de protection au cadre à l'aide d'une vis n° 12 (B1). (Figure 5)

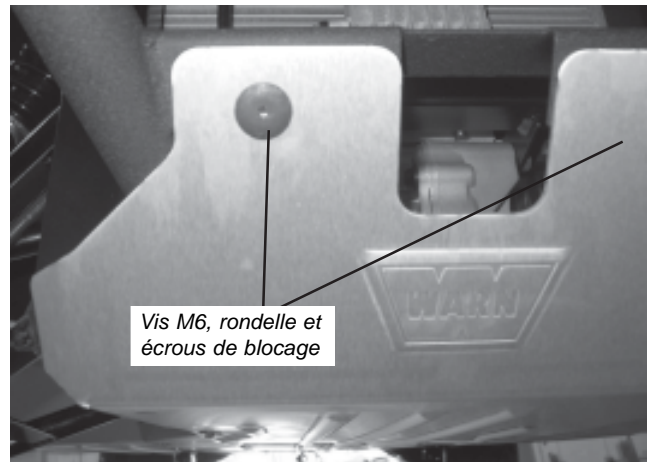

Figure 4

Remarque: Utilisez une mèche 11/64 po pour les vis n° 12 uniquement. Utilisez une mèche 17/64 po pour les vis M6 uniquement.

7. Alignez la plaque de protection avant avec la plaque de protection du milieu et le cadre du véhicule. Marquez au pointeau et percez les trous de montage restants. Fixez de manière lâche la plaque de protection avant au cadre à l'aide d'une vis n° 12 (B1). (Figure 5)

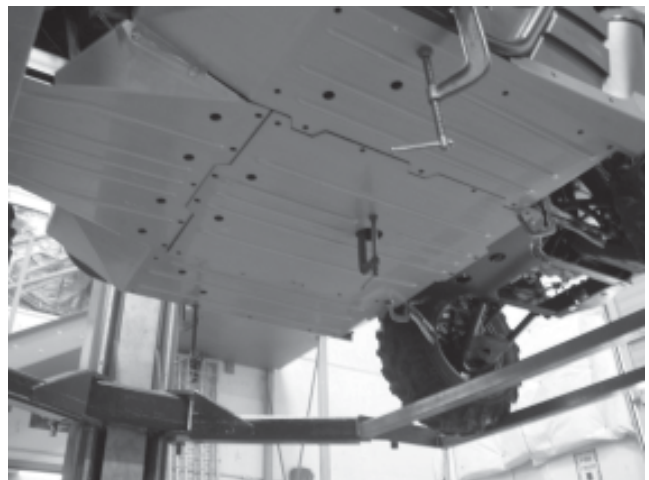

Figure 5

VI. INSTALLATION suite: Armure de plaque de protection latérale

⚠ ATTENTION

RISQUES DE BLESSURES

Le non-respect des instructions peut entraîner des blessures mineures ou modérées.

Les trous seront percés à proximité du réservoir de carburant. Retirez le siège du passager et notez l'emplacement du réservoir de carburant avant de percer. Placez au besoin une pièce de bois ou de métal derrière l'emplacement à percer.

8. Installez les écrous en U (B6) sur le support (A4) et placez le support en position (Figure 6)

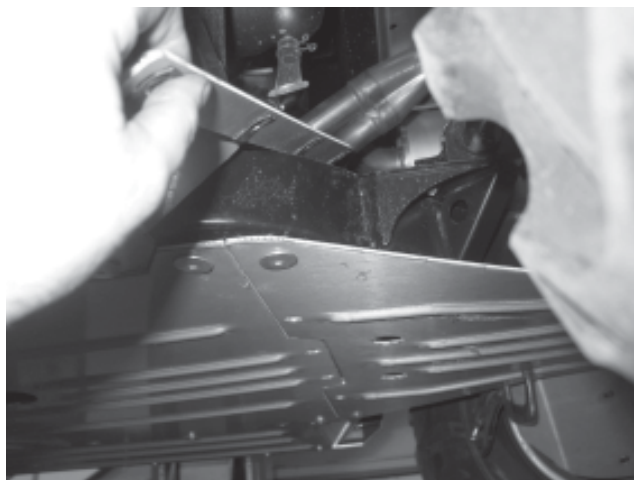
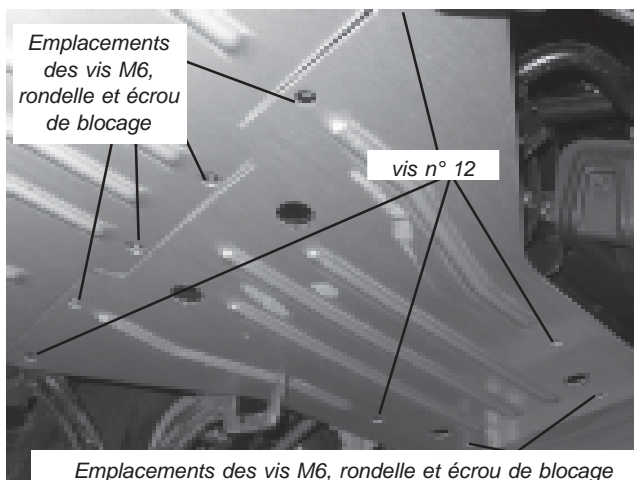

Figure 6

9. Positionnez la plaque de protection arrière (A3) sur le véhicule. Alignez la plaque de protection arrière avec la plaque de protection du milieu et le cadre du véhicule. Marquez au pointeau et percez les trous de montage des plaques de protection arrière. Posez les fixations (B1, B2, B3 et B4). (Figure 7)



Emplacements des vis M6, rondelle et écrou de blocage

Figure 7

10. Alignez les plaques de protection latérales avec la plaque de protection du milieu, la plaque de protection avant et le véhicule. Vérifiez l'arrière des panneaux percés, en retirant les sièges du véhicule. Marquez au pointeau et percez le trou de montage. Faites preuve de prudence si vous percez des trous de montage près du réservoir de carburant du véhicule.

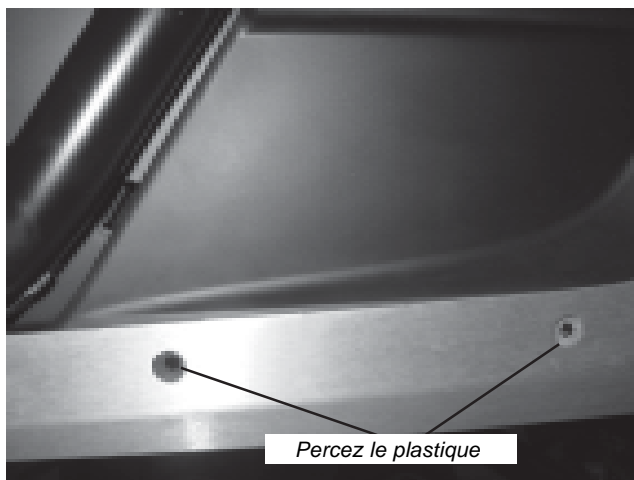

Figure 8

11. Alignez les panneaux latéraux du véhicule avec les plaques de protection. Percez des trous dans l'aile en plastique à l'aide d'une mèche de 1/4 po. (Figure 7)

12. Posez un écrou en U M6 (B3) sur les plaques d'appui (A6). Installez des plaques d'appui (A6) des deux côtés. Effectuez l'installation sur le côté gauche en retirant le siège du conducteur pour accéder à l'endos du panneau. Effectuez l'installation sur le côté droit en retirant le siège passager et le panneau pour accéder à l'arrière du panneau. **(Figure 8)**

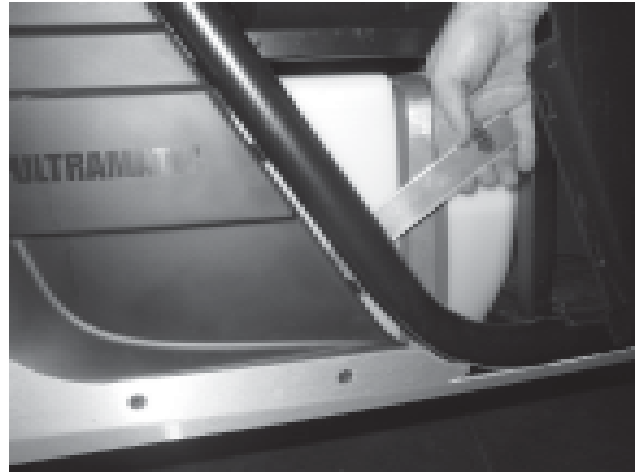

Figure 9

13. Maintenez la plaque d'appui en place tout en installant les fixations M6. **(Figure 9)**

14. Serrez les fixations du panneau latéral qui avaient été desserrées à l'étape 3.

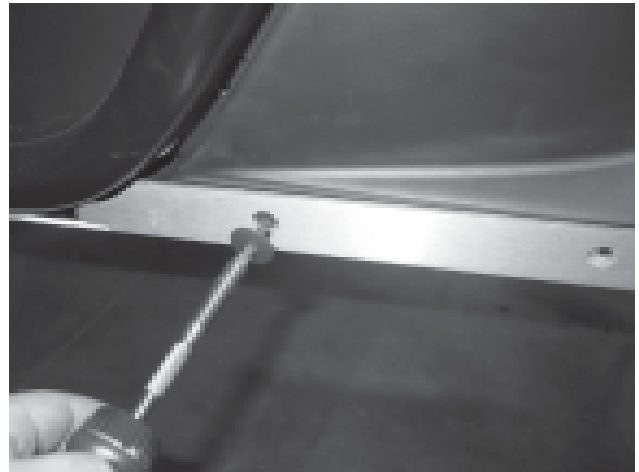

Figure 10

15. Posez les vis M6 (B3) dans les emplacements indiqués pour fixer la plaque de protection avant à la plaque de protection latérale. **(Figure 10)**

16. Serrez toutes les fixations selon les couples de serrage indiqués ci-dessus.

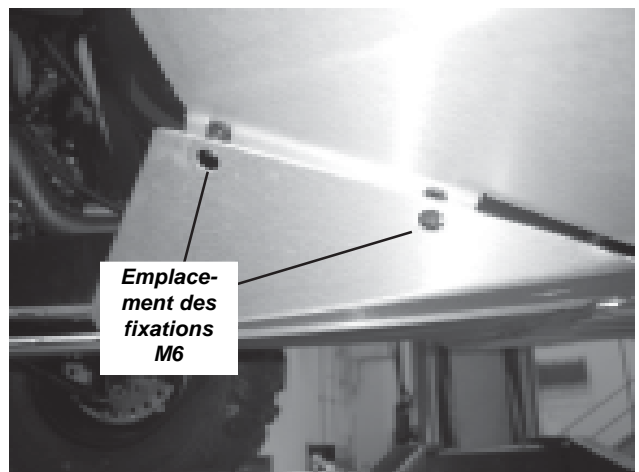

Figure 11

VII. MAINTENANCE/ENTRETIEN

- Inspectez toutes les pièces métalliques et le matériel connexe. Avant toute utilisation, remplacez toute pièce qui semble corrodée, fissurée ou déformée.
- Avant toute utilisation, inspectez tous les écrous et boulons et le matériel connexe. Serrez bien tous les écrous et boulons qui en ont besoin. Les écrous et boulons foirés, fracturés ou tordus doivent être remplacés immédiatement.
- Vérifiez les plaques de protection qui protègent les pièces mobiles ou rotatives du véhicule. Retirez les débris pouvant gêner le libre mouvement des pièces. Il pourrait s'avérer nécessaire de retirer l'armure en aluminium pour nettoyer et inspecter soigneusement le véhicule et les éléments en aluminium du dessous de caisse. La fréquence du retrait dépend du type de conditions topographiques rencontrés. Un nettoyage périodique permettra de conserver le produit en bon état et d'éviter d'endommager les composants connexes.

Communiquez avec le service à la clientèle WARN pour tout problème d'installation, commentaire, préoccupation et question.

WARN INDUSTRIES, INC

**Customer Service Department
12900 SE Capps Road
Clackamas, OR 97015
1-800-543-WARN (1-800-543-9276)
1-503-722-3005 International Fax
www.warn.com**

IX. PIÈCE DE RECHANGE

- PN 75495 Contenu du kit: (10) PN 74713
- PN 75496 Contenu du kit: (10) PN 74510